

Sinus-A

Потолочный диффузор с регулируемыми соплами



Описание

Systemair Sinus-A является потолочным сопловым диффузором.

Рекомендуется для помещений с часто изменяемой компоновкой пространства и в помещениях с низкими потолками.

Назначение

Сопла-вставки могут поворачиваться на 360° и могут быть индивидуально установлены под любым углом. Это означает, что можно установить огромное количество вариантов воздухораспределения, без изменения уровня шума, расхода воздуха или аэродинамического сопротивления. Закругленные края сопел предотвращают оседание пыли и облегчают чистку. Sinus-A может использоваться как для нагретого, так и для охлажденного воздуха в соответствии с требованиями к системам с переменным расходом воздуха (VAV), без образования сквозняков. Максимальный перепад температуры подаваемого охлажденного воздуха и температуры воздуха в помещении составляет $\Delta T=12^{\circ}\text{C}$.

Монтаж

Sinus-A может устанавливаться на камеру статического давления PER или напрямую присоединяться к воздуховоду ($\varnothing 125-315$). При установке на жесткой потолочной конструкции, боковые стороны и верхняя часть диффузора могут крепиться к потолочной конструкции. При установке на подвесном потолке, необходимо использовать монтажную пластину Sinus.

Конструкция

Потолочный диффузор Sinus-A состоит из передней панели, изготовленной из оцинкованной листовой стали покрытой белой порошковой краской (RAL 9010-80), корпуса с круглой соединительной муфтой ($\varnothing 125-315$) и резиновым уплотнением. Корпус также изготовлен из оцинкованной листовой стали. Передняя пластина легко устанавливается без применения дополнительных инструментов. При снятии передней пластины (для обслуживания или чистки системы) она фиксируется в подвешенном состоянии цепочкой. Сопла-вставки изготовлены из пластика ABS белого цвета (RAL 9010-80), и имеют диаметр 35 мм (модификация S) или 57 мм (модификация L).

Код заказа

Sinus-A-125-L
 Sinus _____
 Диаметр присоединения _____
 Сопла _____
 L = $\varnothing 57$ мм, S = $\varnothing 35$ мм

Принадлежности



Камера статического давления PER

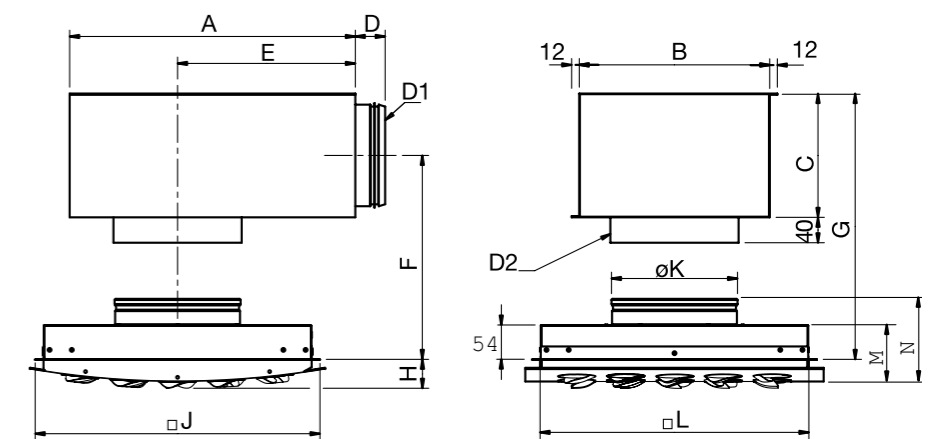

Sinus	A	B	C	D	E	F	G	H	J	$\varnothing K$	M	N	D1	D2	$\square L^*$	
-A-125+PER	100-125	320	250	150	47	185	169	244	41	350	124	85	121	99	127	326 x 326
-A-160+PER	125-160	360	250	160	47	210	174	254	41	350	159	85	121	124	162	326 x 326
-A-200+PER	160-200	450	300	195	47	280	192	289	46	450	199	89	123	159	202	426 x 426
-A-250+PER	200-250	500	350	250	54	305	219	344	50	595	249	94	137	199	252	561 x 561
-A-315+PER	250-315	565	450	300	54	330	244	394	50	595	314	94	137	249	317	561 x 561

* Размер монтажного отверстия

На графиках:

Объем воздуха (л/сек и м³/час),
общее давление (Па) и уровень
звукового давления (дБ(A)).

С камерой статического давления PER

Снижение уровня шума, ΔL (дБ)

Sinus	Октавные полосы частот, Гц							
	63	125	250	500	1k	2k	4k	8k
-A-125-S	20	13	12	15	23	15	13	17
-A-160-S	19	12	13	13	17	15	14	18
-A-200-S	16	9	7	12	18	14	14	13
-A-250-S	18	6	8	15	14	11	15	14
-A-315-S	15	7	11	15	14	12	14	15
-A-125-L	25	17	14	15	18	17	12	16
-A-160-L	16	19	13	12	18	17	13	16
-A-200-L	22	17	14	16	2	17	15	15
-A-250-L	15	13	11	16	15	11	13	12
-A-315-L	25	12	13	15	12	11	14	12

Без камеры статического давления PER

Снижение уровня шума, ΔL (дБ)

Sinus	Октавные полосы частот, Гц							
	63	125	250	500	1k	2k	4k	8k
-A-125-S	21	16	10	3	6	3	3	3
-A-160-S	18	14	7	3	6	3	4	3
-A-200-S	17	11	6	2	4	3	3	4
-A-250-S	17	11	7	3	2	2	3	4
-A-315-S	17	12	7	4	2	3	4	4
-A-125-L	22	15	9	6	2	5	4	4
-A-160-L	20	15	9	5	3	5	4	4
-A-200-L	20	14	8	3	3	4	4	5
-A-250-L	17	10	4	4	2	3	3	4
-A-315-L	16	8	4	2	2	2	3	3

Уровень звуковой мощности, Lw

Lw (dB) = LpA + Kок (LpA = из графика Kок = из таблицы)

Корректирующий коэффициент Kок

Sinus	Октавные полосы частот, Гц							
	63	125	250	500	1k	2k	4k	8k
-A-125-S	2	11	4	2	-3	-12	-15	-12
-A-160-S	4	9	4	3	-3	-13	-14	-10
-A-200-S	6	9	4	2	-3	-12	-13	-9
-A-250-S	6	8	2	2	-3	-12	-15	-11
-A-315-S	10	12	3	3	-2	-13	-16	-11
Toleranz	±4	±3	±2	±1	±2	±4	±7	±8
-A-125-L	8	10	4	3	-6	-9	-12	-15
-A-160-L	10	8	5	3	-4	-8	-11	-13
-A-200-L	14	6	3	4	-3	-12	-16	-15
-A-250-L	13	7	1	2	-4	-11	-12	-16
-A-315-L	15	10	2	3	-5	-11	-12	-15
Toleranz	±5	±3	±2	±2	±2	±4	±6	±7

Уровень звуковой мощности, Lw

Lw (dB) = LpA + Kок (LpA = из графика Kок = из таблицы)

Корректирующий коэффициент Kок

Sinus	Октавные полосы частот, Гц							
	63	125	250	500	1k	2k	4k	8k
-A-125-S	2	0	3	4	-2	-14	-16	-10
-A-160-S	3	0	2	3	0	-12	-15	-10
-A-200-S	-1	-1	2	3	0	-11	-18	-16
-A-250-S	6	1	3	4	-1	-14	-18	-13
-A-315-S	13	5	2	3	-1	-9	-15	-13
Toleranz	±3	±2	±2	±1	±2	±2	±4	±6
-A-125-L	0	-3	2	4	0	-13	-21	-24
-A-160-L	8	0	2	4	0	-12	-20	-26
-A-200-L	7	0	4	4	-3	-14	-23	-23
-A-250-L	8	5	3	5	-3	-16	-21	-20
-A-315-L	11	3	2	5	-2	-14	-22	-21
Toleranz	±4	±1	±1	±0	±1	±1	±2	±4

Размер	Арт				Расход воздуха (м³/ч, л/с) и длина струи l _{0,2} (м)								ΔP _t Падение давления (Па)			
	Sinus-A	PER	Sinus-P-600	Sinus-P-625	2	3	4									
125	1951	6522	1979	1981	2	3	4							6	17	29
160	1952	6523	1979	1981		3	4	6						7	17	36
200	1953	6524	1980	1982			3	4	6					5	16	29
250	1954	6525		1983						5	6	8		11	16	26
315	1955	6526		1983						5	6	7		9	14	23
					м³/ч	80	120	160	235	335	385	460	585	20-25	30	35-40
					л/с	22	33	44	65	93	107	128	162	дБ(A)		

Размер	Арт				Расход воздуха (м³/ч, л/с) и длина струи l _{0,2} (м)								ΔP _t Падение давления (Па)				
	Sinus-A	PER	Sinus-P-600	Sinus-P-625	2	2	3										
125	1971	6522	1979	1981	2	2	3							5	17	23	
160	1972	6523	1979	1981		2	3	3						6	17	27	
200	1973	6524	1980	1982			2	3	4					6	16	23	
250	1974	6525		1983					2	3	4			6	11	25	
315	1975	6526		1983						3	4	5		6	15	20	
					м³/ч	90	120	150	180	230	270	330	505	630	20-25	30	35-40
					л/с	25	33	42	50	64	75	92	140	175	дБ(A)		

Не доступен

Диаграммы

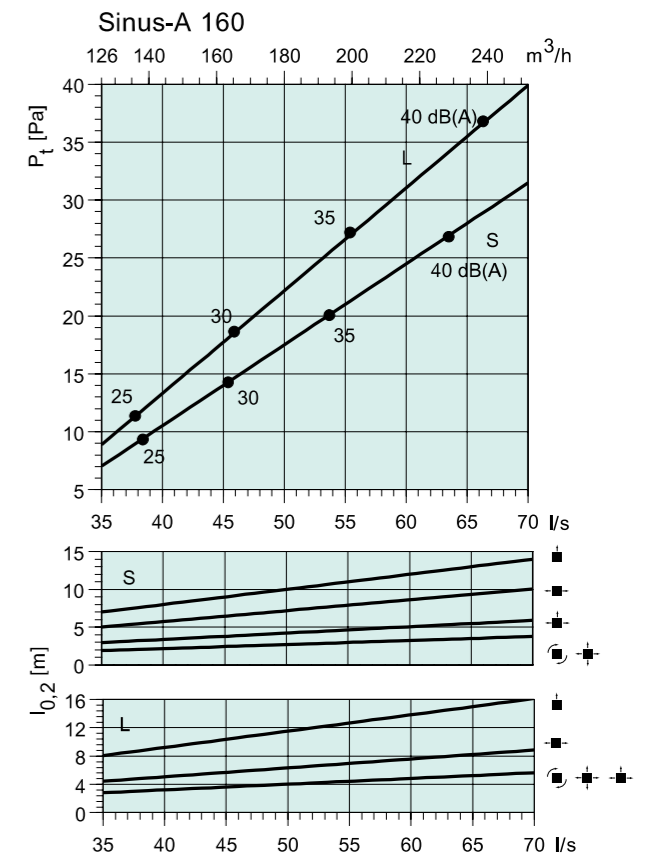
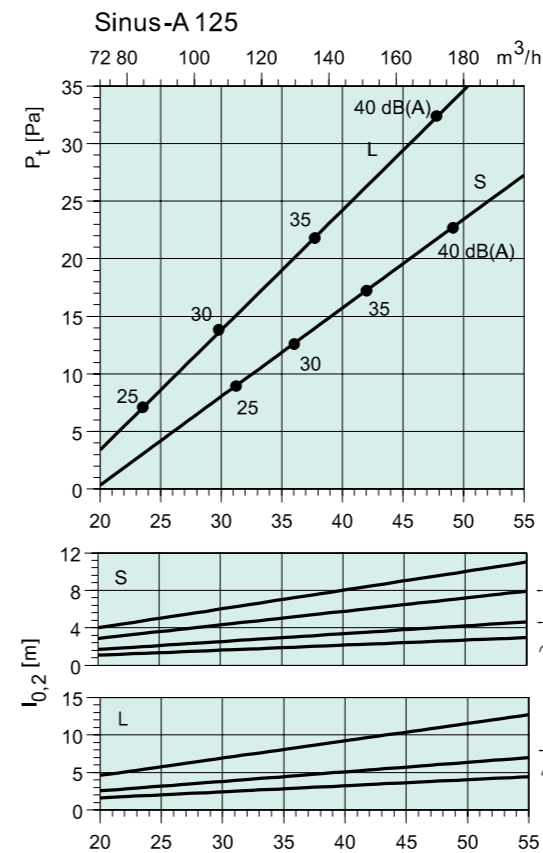

Диаграммы

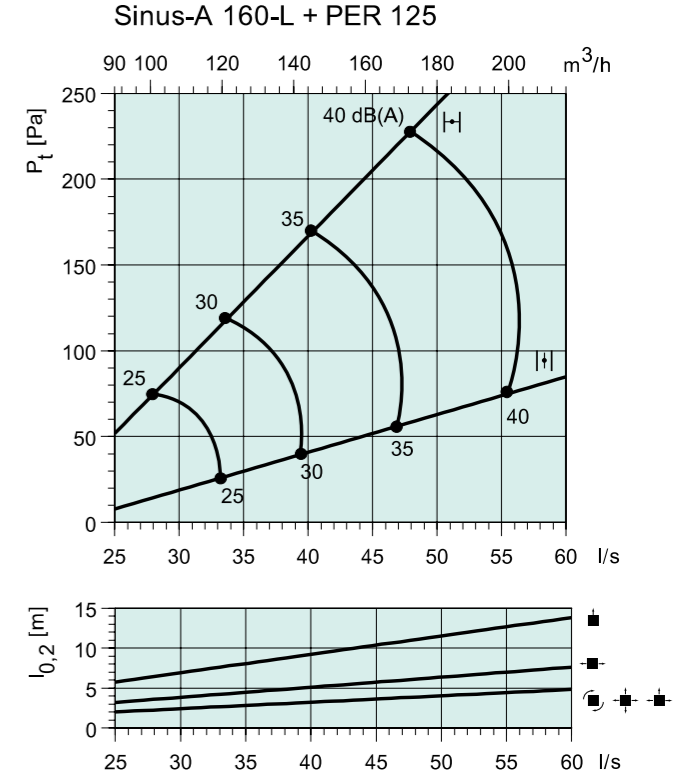
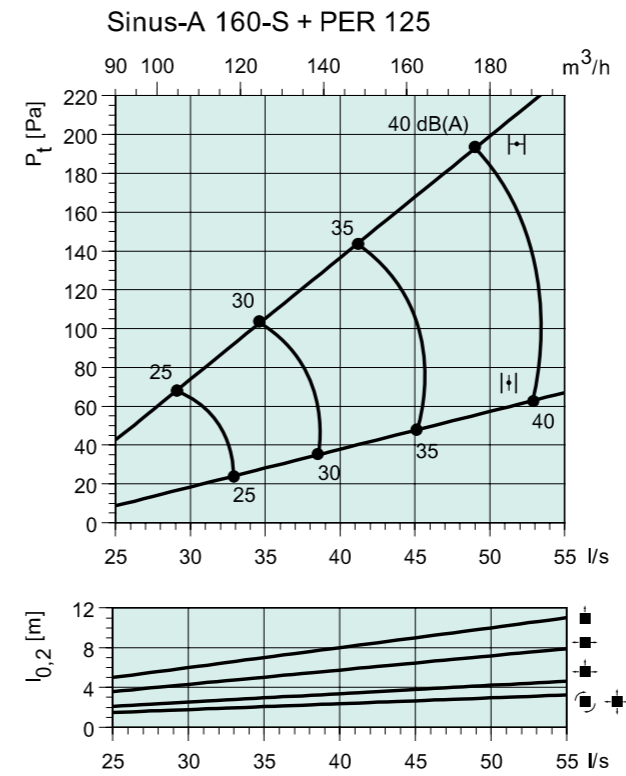
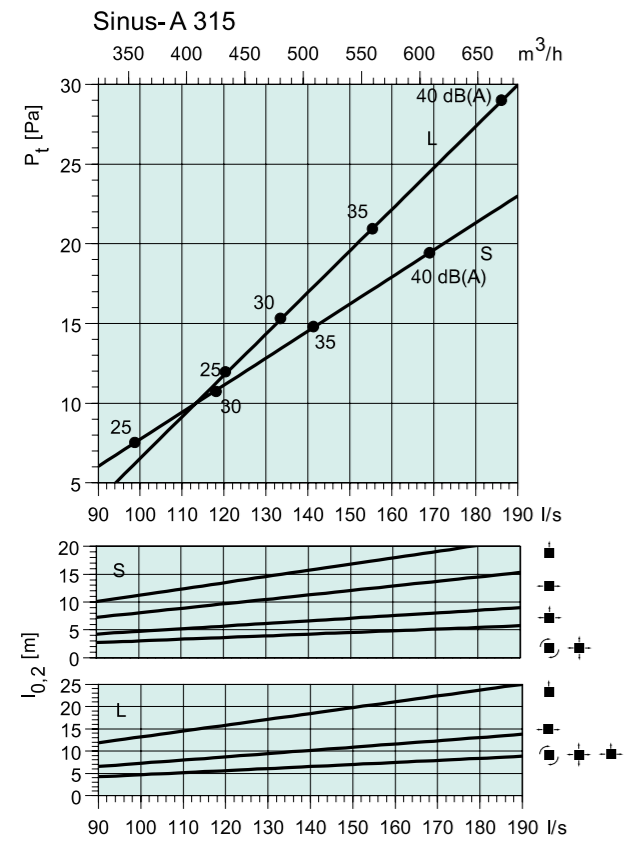
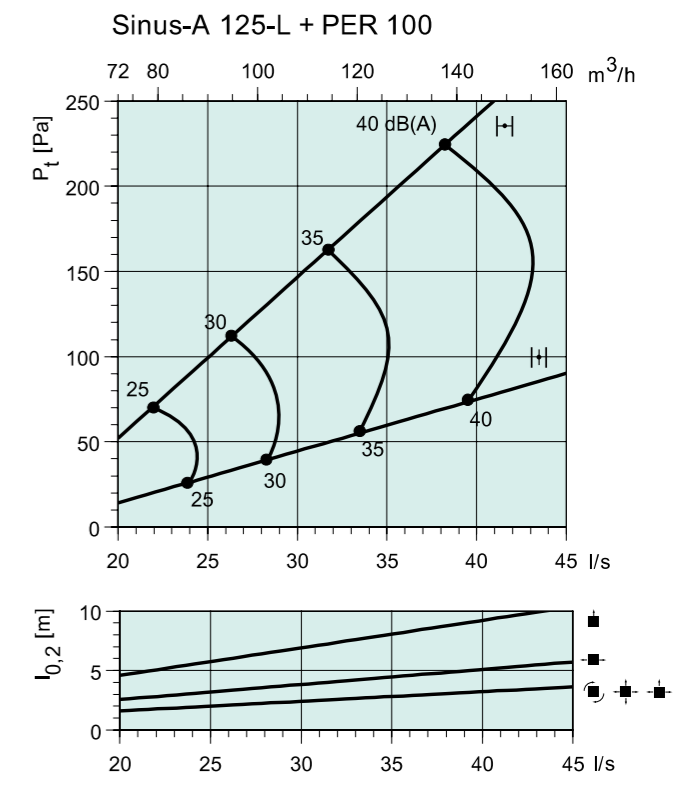
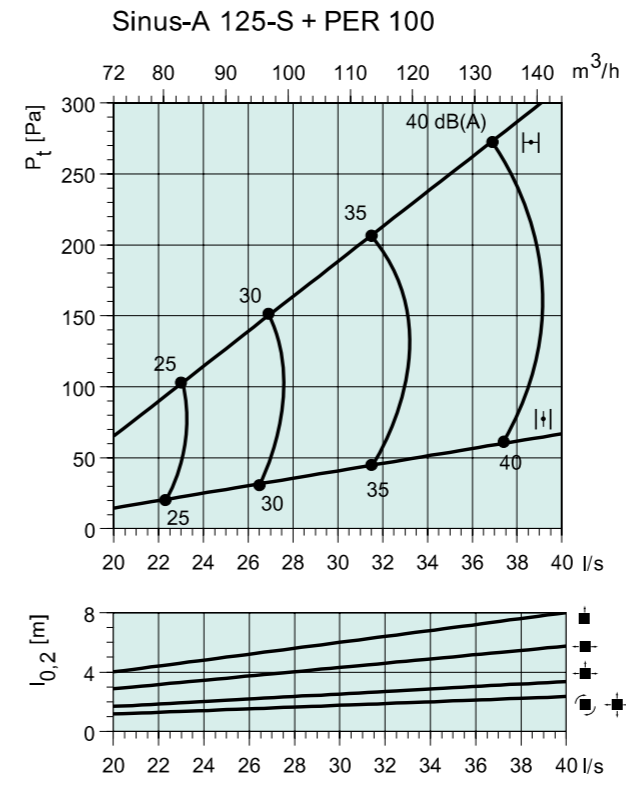
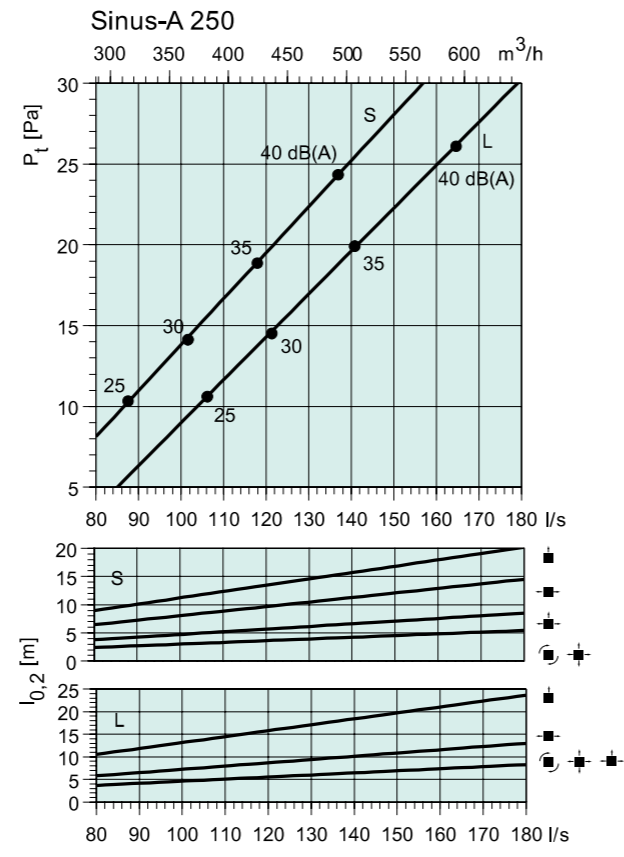
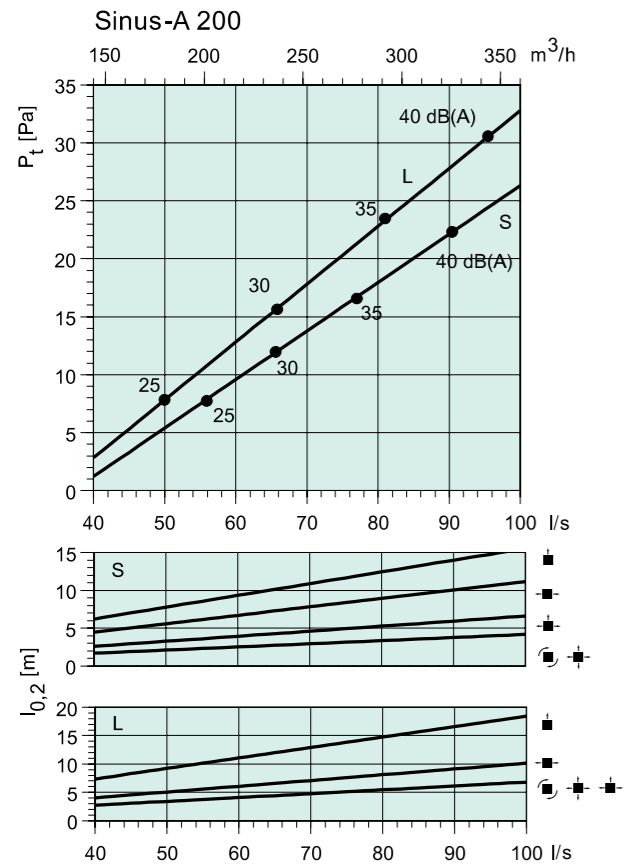

Диаграммы

Sinus-A 200-S + PER 160

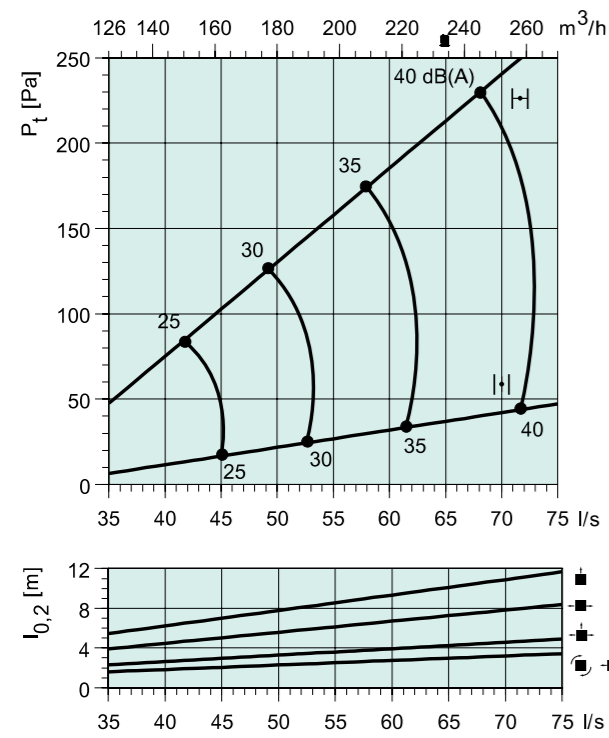

Sinus-A 200-L + PER 160

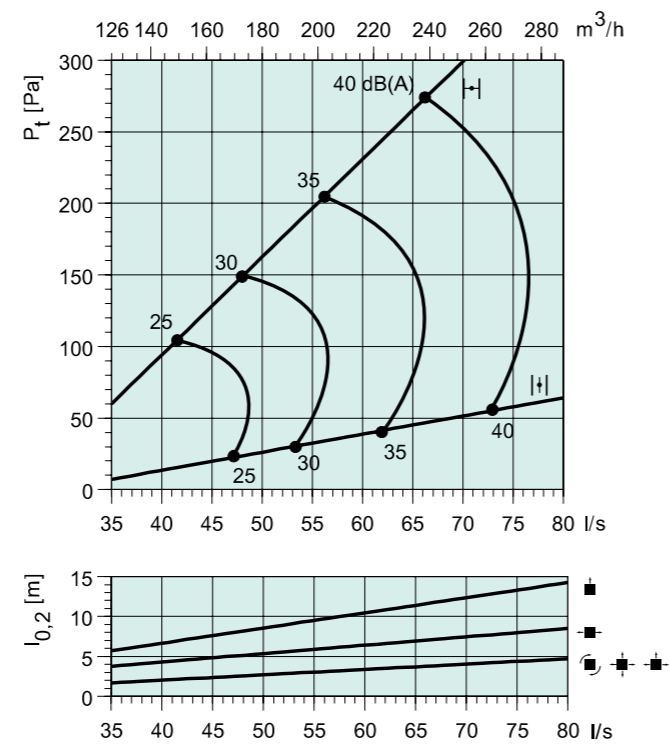

Sinus-A 315-S + PER 250

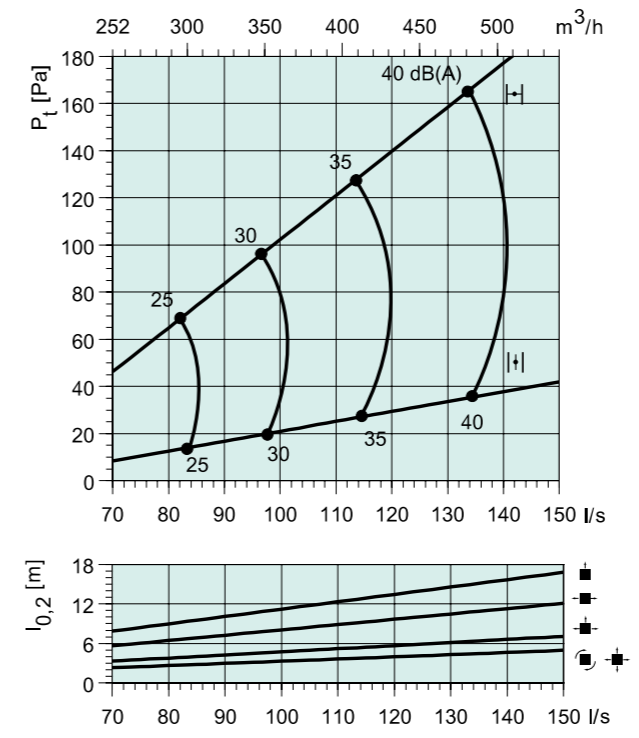

Sinus-A 315-L + PER 250

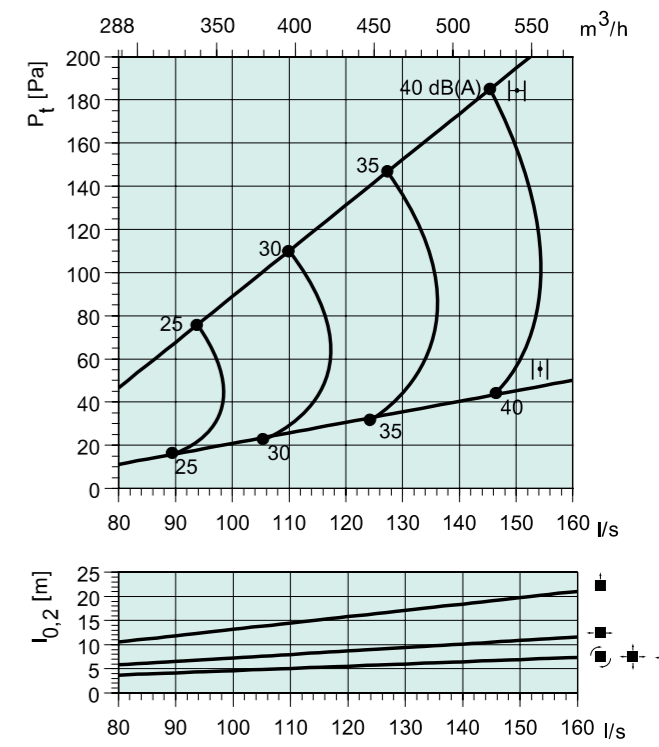

Sinus-A 250-S + PER 200

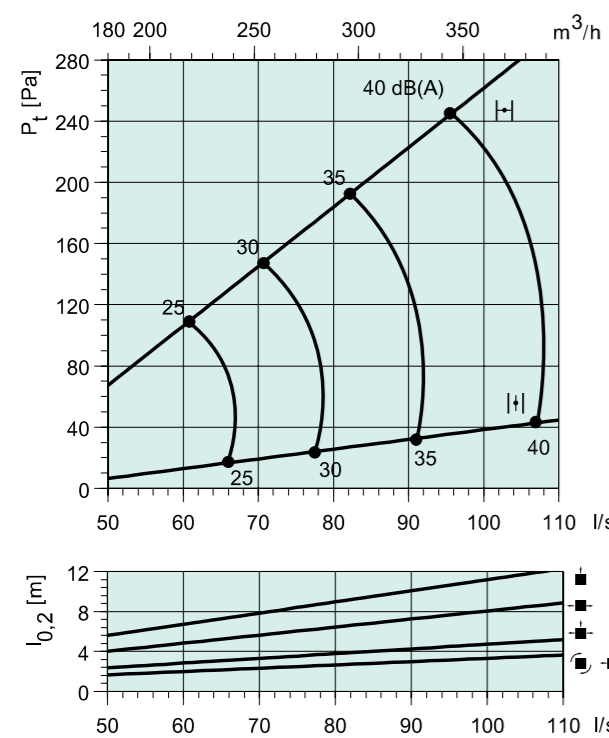

Sinus-A 250-L + PER 200

