

Вентиляторы для прямоугольных воздуховодов

RS

- Регулирование скорости
- Встроенные термоконтакты
- Монтаж в любом положении
- Не требуют обслуживания и надежны в работе

Вентиляторы серии RS оснащены рабочим колесом с загнутыми назад лопатками и двигателем с внешним ротором. Электродвигатель и рабочее колесо смонтированы на сервисной крышке для удобства чистки и технического обслуживания. Для защиты двигателя от перегрева модели RS с 30-15 по 50-25 оснащены встроенными термоконтактами с электрическим перезапуском, а модели RS с 60-35 M1 по 100-50 – встроенными термоконтактами с выводами для подключения к внешнему устройству защиты двигателя. Вентиляторы устанавливаются в любом положении и легко подсоединяются к воздуховодам при помощи гибких вставок DS. Корпус изготовлен из оцинкованной листовой стали.



ЭЛЕКТРИЧЕСКИЕ ПРИНАДЛЕЖНОСТИ



S-ET/STDT
с. 314-315



RTRE с. 294



RE с. 294



REU с. 294



REE с. 295



RTRD/RTRDU
с. 295

БЫСТРЫЙ ПОДБОР

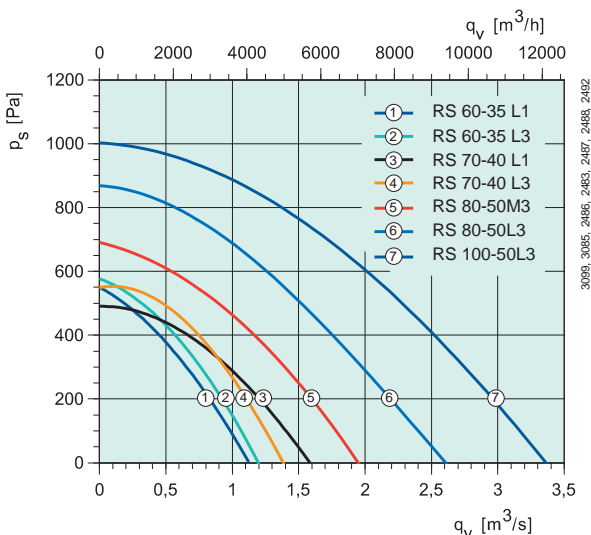
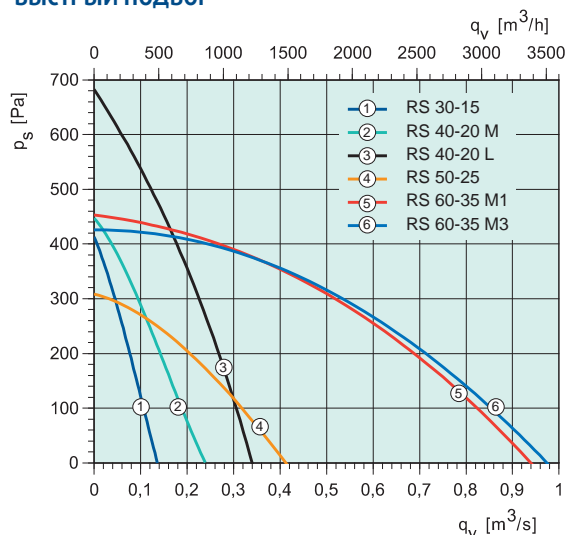

ТЕХНИЧЕСКИЕ ХАРАКТЕРИСТИКИ

Артикул		1435	1439	1443	1447	1795	1796	2046
RS		30-15	40-20 M	40-20 L	50-25	60-35 M1	60-35 M3	60-35 L1
Напряжение/частота	В/50 Гц	230~	230~	230~	230~	230~	400 3~	230~
Мощность	Вт	59.9	106	208	138	401	399	626
Ток	А	0.264	0.461	0.926	0.604	1.91	0.795	2.80
Макс. расход воздуха	м³/ч	486	857	1231	1480	3388	3506	4032
Частота вращения	мин⁻¹	2431	2597	2556	1362	1365	1371	1308
Макс. температура перемещаемого воздуха	°С	70	70	65	53	70	70	70
* при регулировании скорости	°С	70	70	65	53	70	70	70
Уровень звук. давления на расстоянии 3 м	дБ(А)	48	52	53	46	58	58	58
Масса	кг	6.8	11.8	12.8	17	33.4	32.2	37.2
Класс изоляции двигателя		B	B	F	B	F	F	F
Класс защиты двигателя		IP 44	IP 44	IP 44	IP 44	IP 54	IP 54	IP 54
Емкость конденсатора	мкФ	2	3	5	5	8	–	14
Защита электродвигателя		Встроенная	Встроенная	Встроенная	Встроенная	S-ET 10	STDT 16	S-ET 10
Регулятор скорости, 5-ступеней	Трансформатор	RE 1.5	RE 1.5	RE 1.5	RE 1.5	RTRE 3*	RTRD 2	RTRE 3*
Регулятор, 5 ст., высокая/низкая скорость	Трансформатор	REU 1.5	REU 1.5	REU 1.5	REU 1.5	REU 3	RTRDU 2	REU 3
Регулятор скорости, плавн.	Тиристор	REE 1	REE 1	REE 1	REE 1	REE 2*	–	REE 4*
Схема электрических подключений, с. 362–371		2	2	2	2	6	8	6

* + S-ET 10

РАЗМЕРЫ, мм

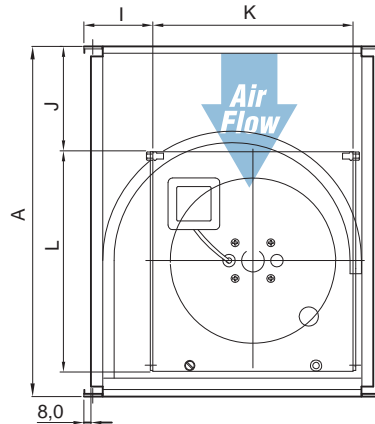
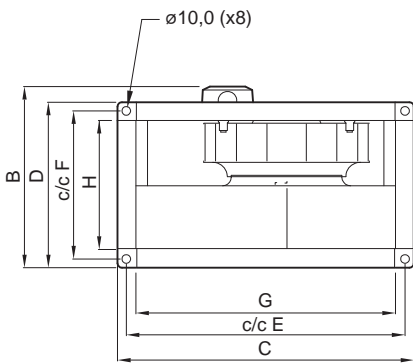

RS	A	B	C	D	E	F	G	H	I	J	K	L
30-15	402	217	340	190	320	170	298	148	79	120	230	254
40-20 M	502	267	440	240	420	220	398	198	99	125	310	352
40-20 L	502	267	440	240	420	220	398	198	99	125	310.5	352.5
50-25	532	317	540	290	520	270	498	248	125	85.5	366	423

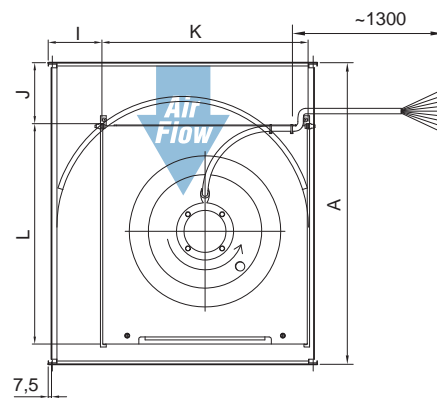
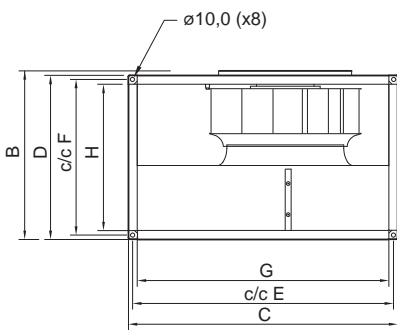

RS	A	B	C	D	E	F	G	H	I	J	K	L
60-35 M/L	717	402	640	390	620	370	598	348	128	145	490	524
70-40 L	787	452	740	440	720	420	698	398	189,5	215	490	524
80-50 L	882	573	840	541	820	520	798	498	182,5	190	614	644
100-50 L	982	583	1040	541	1020	520	998	498	298,5	290	614	644

ПРИНАДЛЕЖНОСТИ

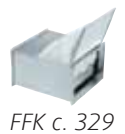

Вентиляторы для прямо-
угольных воздуховодов

Артикул		2047	1797	1798	1799	1800	1801
RS		60-35 L3	70-40 L1	70-40 L3	80-50 M3	80-50 L3	100-50 L3
Напряжение/частота	В/50 Гц	400 3~	230~	400 3~	400 3~	400 3~	400 3~
Мощность	Вт	667	623	704	1089	1893	2962
Ток	А	1.59	2.84	1.70	1.97	3.60	5.09
Макс. расход воздуха	м³/ч	4356	5724	5004	7056	9360	12096
Частота вращения	мин⁻¹	1408	1308	1410	1335	1385	1361
Макс. температура перемещаемого воздуха	°C	70	67	70	70	70	70
* при регулировании скорости	°C	70	67	70	55	64	51
Уровень звук. давления на расстоянии 3 м	дБ(А)	61	60	61	60	63	65
Масса	кг	37	41.8	41.4	59.5	71.5	96.5
Класс изоляции двигателя		F	F	F	F	F	F
Класс защиты двигателя		IP 54	IP 54	IP 54	IP 54	IP 54	IP 54
Защита электродвигателя		STDT 16	S-ET 10	STDT 16	STDT 16	STDT 16	STDT 16
Регулятор скорости, 5-ступеней	Трансформатор	RTRD 2	RTRE 5	RTRD 2	RTRD 4	RTRD 7	RTDR 7
Регулятор, 5 ст., высокая/низкая скорость	Трансформатор	RTRDU 2	REU 5*	RTRDU 2	RTRDU 4	RTRDU 7	RTRDU 7
Регулятор скорости, плавн.	Тиристор	—	REE 4*	—	—	—	—
Схема электрических подключений, с. 362–371		8	6	8	8	8	8

Вентиляторы для прямоугольных воздуховодов

РАБОЧИЕ ХАРАКТЕРИСТИКИ

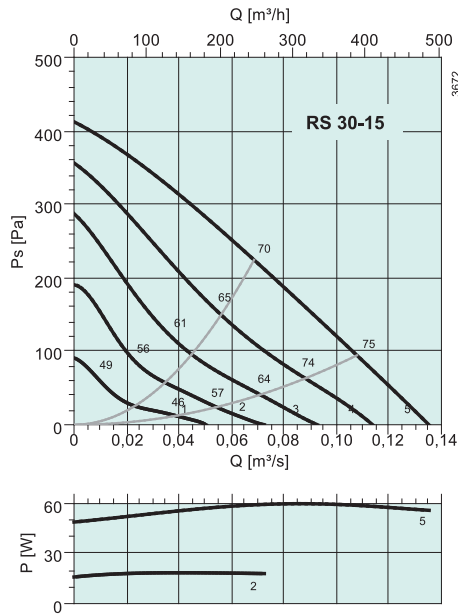

дБ(А)	Общ.	Октавные полосы частот, Гц							
		63	125	250	500	1k	2k	4k	8k
L_{WA} на входе	69	47	59	67	59	58	56	50	41
L_{WA} на выходе	72	51	56	69	66	64	61	54	46
L_{WA} к окружению	55	29	36	53	48	47	44	38	30
Совместно с LDR 30-15									
L_{WA} на входе	56	47	52	52	41	33	31	31	22
L_{WA} на выходе	57	51	49	54	48	39	36	35	27

Условия измерений: 0,0686 м³/с, 224 Па

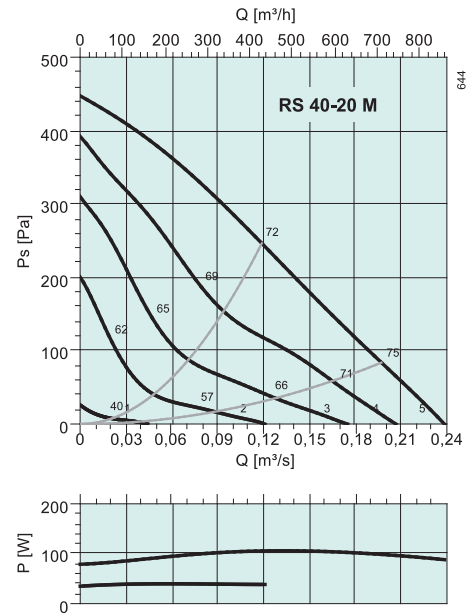

дБ(А)	Общ.	Октавные полосы частот, Гц							
		63	125	250	500	1k	2k	4k	8k
L_{WA} на входе	71	52	64	66	63	64	59	54	46
L_{WA} на выходе	74	51	62	67	70	67	65	60	48
L_{WA} к окружению	59	37	49	56	54	49	46	41	34
Совместно с LDR 40-20									
L_{WA} на входе	62	52	59	57	48	41	43	42	36
L_{WA} на выходе	62	51	57	58	55	44	49	48	38

Условия измерений: 0,119 м³/с, 246 Па

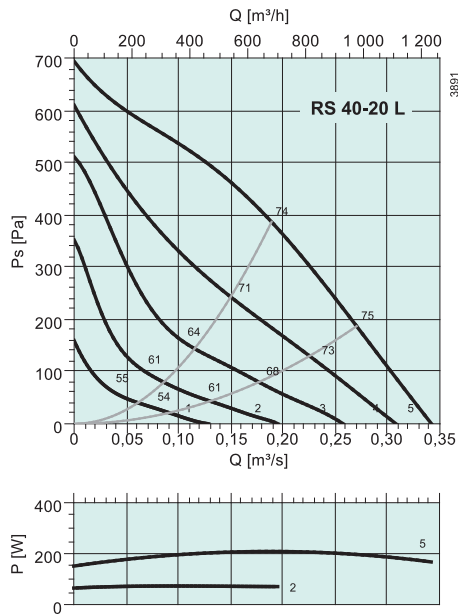

дБ(А)	Общ.	Октавные полосы частот, Гц							
		63	125	250	500	1k	2k	4k	8k
L_{WA} на входе	73	53	58	65	66	68	64	61	57
L_{WA} на выходе	77	51	57	66	72	71	71	64	59
L_{WA} к окружению	60	34	42	51	57	53	52	47	45
Совместно с LDR 40-20									
L_{WA} на входе	61	53	53	56	51	45	48	49	47
L_{WA} на выходе	63	51	52	57	57	48	55	52	49

Условия измерений: 0,189 м³/с, 386 Па

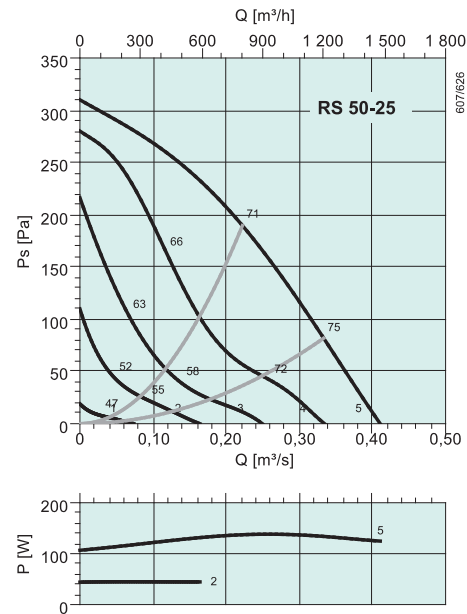

дБ(А)	Общ.	Октавные полосы частот, Гц							
		63	125	250	500	1k	2k	4k	8k
L_{WA} на входе	68	59	66	60	55	56	50	47	45
L_{WA} на выходе	69	54	65	63	62	60	57	49	42
L_{WA} к окружению	53	40	48	49	44	41	37	35	37
Совместно с LDR 50-25									
L_{WA} на входе	61	59	56	45	30	31	30	32	33
L_{WA} на выходе	58	54	55	48	37	35	37	34	30

Условия измерений: 0,222 м³/с, 190 Па

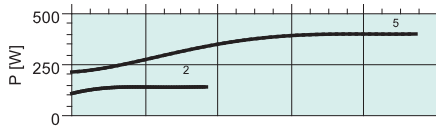
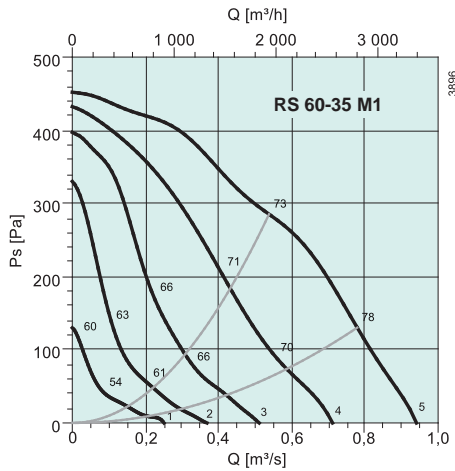

дБ(А)	Общ.	Октавные полосы частот, Гц							
		63	125	250	500	1k	2k	4k	8k
L_{WA} на входе	73	57	61	70	67	64	63	56	47
L_{WA} на выходе	81	60	68	78	74	73	70	61	50
L_{WA} к окружению	65	41	54	62	56	56	53	46	37
Совместно с LDR 60-35									
L_{WA} на входе	62	57	54	57	50	46	50	46	39
L_{WA} на выходе	68	60	61	65	57	55	57	51	42
Условия измерений: 0,538 м³/с, 285 Па									

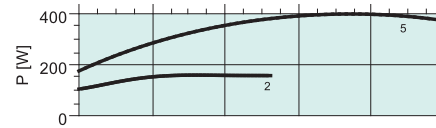
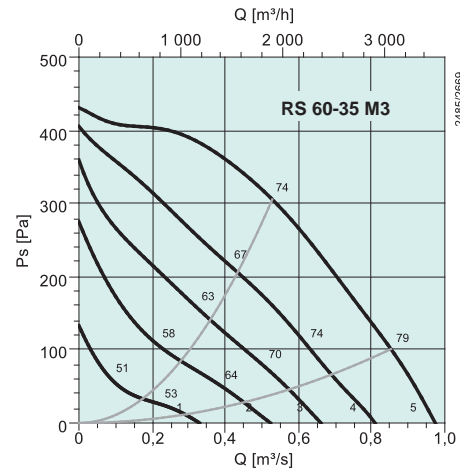

дБ(А)	Общ.	Октавные полосы частот, Гц							
		63	125	250	500	1k	2k	4k	8k
L_{WA} на входе	74	59	62	69	68	65	64	59	52
L_{WA} на выходе	79	57	65	74	72	71	70	62	53
L_{WA} к окружению	65	44	54	63	55	55	53	48	38
Совместно с LDR 60-35									
L_{WA} на входе	63	59	55	56	51	47	51	49	44
L_{WA} на выходе	66	57	58	61	55	53	57	52	45
Условия измерений: 0,528 м³/с, 306 Па									

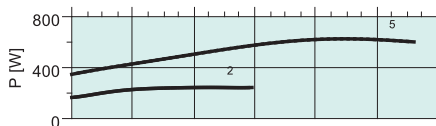
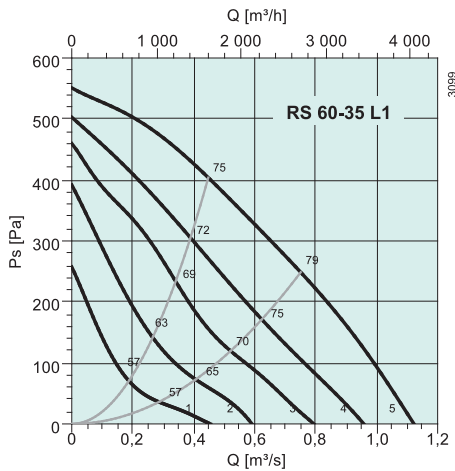

дБ(А)	Общ.	Октавные полосы частот, Гц							
		63	125	250	500	1k	2k	4k	8k
L_{WA} на входе	75	63	67	69	68	66	65	59	52
L_{WA} на выходе	80	61	68	73	74	74	70	65	56
L_{WA} к окружению	65	47	56	62	58	57	54	49	39
Совместно с LDR 60-35									
L_{WA} на входе	66	63	60	56	51	48	52	49	44
L_{WA} на выходе	67	61	61	60	57	56	57	55	48
Условия измерений: 0,448 м³/с, 404 Па									

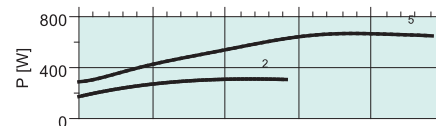
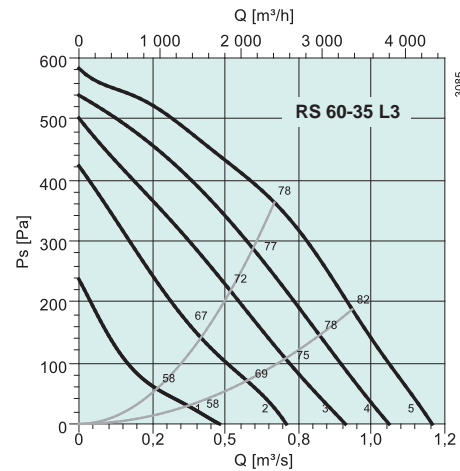

дБ(А)	Общ.	Октавные полосы частот, Гц							
		63	125	250	500	1k	2k	4k	8k
L_{WA} на входе	78	64	68	72	72	70	69	63	56
L_{WA} на выходе	82	60	70	77	77	76	73	67	59
L_{WA} к окружению	68	50	57	64	60	61	57	52	43
Совместно с LDR 60-35									
L_{WA} на входе	68	64	61	59	55	52	56	53	48
L_{WA} на выходе	69	60	63	64	60	58	60	57	51
Условия измерений: 0,668 м³/с, 363 Па									

Вентиляторы для прямоугольных воздуховодов

Вентиляторы для прямо-
угольных воздуховодов

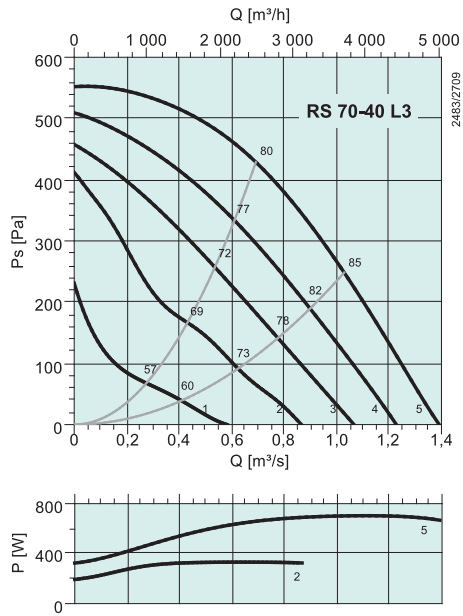
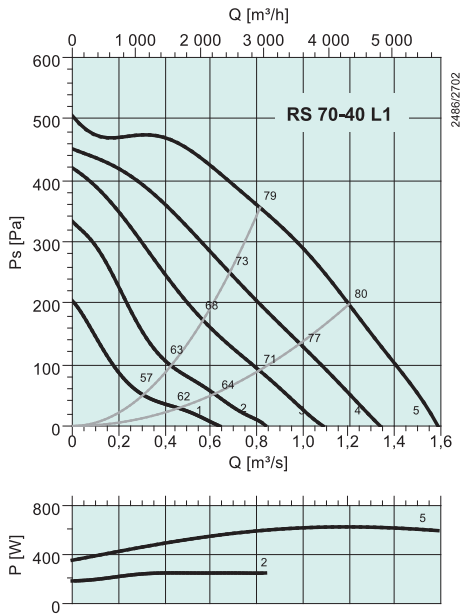

дБ(A)	Общ.	Октавные полосы частот, Гц							
		63	125	250	500	1k	2k	4k	8k
L_{WA} на входе	77	62	65	72	72	68	68	62	53
L_{WA} на выходе	80	62	66	75	74	74	72	65	57
L_{WA} к окружению	67	46	56	64	60	57	54	47	40
Совместно с LDR 70-40									
L_{WA} на входе	67	62	58	61	58	54	58	54	47
L_{WA} на выходе	70	62	59	64	60	60	62	57	51
Условия измерений: 0,815 м³/с, 355 Па									

дБ(A)	Общ.	Октавные полосы частот, Гц							
		63	125	250	500	1k	2k	4k	8k
L_{WA} на входе	78	60	67	73	72	69	70	65	57
L_{WA} на выходе	81	63	66	76	75	74	72	65	57
L_{WA} к окружению	68	44	59	64	59	59	58	52	45
Совместно с LDR 70-40									
L_{WA} на входе	68	60	60	62	58	55	60	57	51
L_{WA} на выходе	70	63	59	65	61	60	62	57	51
Условия измерений: 0,693 м³/с, 429 Па									

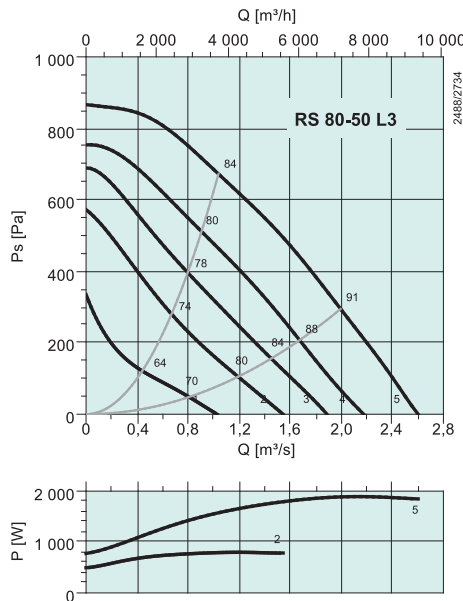
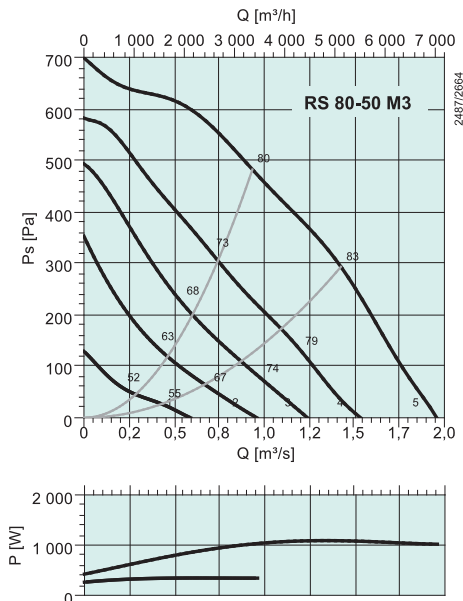

дБ(A)	Общ.	Октавные полосы частот, Гц							
		63	125	250	500	1k	2k	4k	8k
L_{WA} на входе	78	60	68	69	73	71	69	64	57
L_{WA} на выходе	83	60	69	80	77	76	72	65	57
L_{WA} к окружению	67	47	56	61	62	59	58	51	45
Совместно с LDR 80-50									
L_{WA} на входе	70	60	62	61	63	60	61	58	54
L_{WA} на выходе	75	60	63	72	67	65	64	59	54
Условия измерений: 0,935 м³/с, 482 Па									

дБ(A)	Общ.	Октавные полосы частот, Гц							
		63	125	250	500	1k	2k	4k	8k
L_{WA} на входе	82	64	73	73	77	74	72	67	60
L_{WA} на выходе	88	70	74	81	82	83	79	72	64
L_{WA} к окружению	70	51	62	64	66	62	60	53	47
Совместно с LDR 80-50									
L_{WA} на входе	73	64	67	65	67	63	64	61	57
L_{WA} на выходе	79	70	68	73	72	72	71	66	61
Условия измерений: 1,04 м³/с, 672 Па									

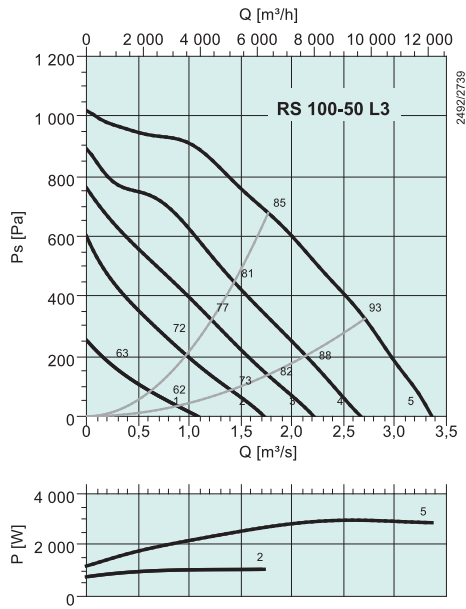

дБ(А)	Общ.	Октавные полосы частот, Гц							
		63	125	250	500	1k	2k	4k	8k
L_{wA} на входе	83	69	73	74	77	77	76	72	66
L_{wA} на выходе	91	73	78	84	85	87	82	75	66
L_{wA} к окружению	72	61	66	64	66	65	64	59	52
Совместно с LDR 100-50									
L_{wA} на входе	76	69	67	66	67	66	68	66	63
L_{wA} на выходе	83	73	72	76	75	76	74	69	63
Условия измерений: 1,77 м³/с, 678 Па									