

FlowCon E-JUST на 20-50 мм

Внешний регулируемый композитный картридж



ТЕХНИЧЕСКИЕ ХАРАКТЕРИСТИКИ

Статическое давление:	2500 кПа / 360 фунт/кв. дюйм
Номинальная температура, среда:	-20°C до +120°C / -4°F до +248°C
Материал:	
- Картридж:	Полисульфон
- Мембрана:	- Гидрогенизованный бутадиенакрилонитрильный каучук на G-красный, G-зеленый, G-черный, 40 мм Y-зеленый и 50 мм G-черный - Тройной этиленпропиленовый каучук на Y-красный, Y-зеленый и Y-черный
- Пружина:	18-8 нержавеющей стали
- Уплотнение штока:	Тройной этиленпропиленовый каучук
- Головка гайки:	Кованная латунь ASTM CuZn40Pb2
Номинальный расход:	0.0278-4.48 л/сек

РАСХОД ($\pm 5\%$ контролируемого расхода или $\pm 2\%$ максимального расхода)

Модель E-JUST	Диапазон управления		Минимальная установка			Максимальная установка		
	кПаD	фунт/кв. дюйм D	л/сек	л/час	галл/мин	л/сек	л/час	галл/мин
20 мм	17-200	2.5-29	0.0767	276	1.22	0.229	825	3.60
	17-210	2.5-30	0.0278	100	0.44	0.169	609	2.68
	30-400	4.4-58	0.113	406	1.79	0.352	1270	5.57
	35-400	5.1-58	0.0383	138	0.607	0.249	896	3.95
40 мм	17-400	2.5-58	0.149	535	2.36	1.62	5830	25.6
50 мм	20-400	2.9-58	0.883	3180	14.0	4.48	16100	70.9

ВЫБОР НОМЕРА МОДЕЛИ



ПОКАЗАТЕЛИ РАСХОДА - КАРТРИДЖ E-JUST - ДЛЯ КЛАПАНОВ DN15-DN25 НЕБОЛЬШОЙ

20 мм · 3/4" · E-JUST · Белая защелка					
Номинальное давление, ΔP: 17-210 кПаD · 2.5-30 фунт/кв. дюйм D					
Номинальный расход	Номер модели			E-JUST1.Y.B	E-JUST1.Y.G
	л/сек	л/час	галл/мин	Черный	Зеленый
				Настройка	Настройка
	0.0278	100	0.440	1.0	
	0.0299	108	0.475	1.1	
	0.0321	116	0.509	1.2	
	0.0343	123	0.543	1.3	
	0.0364	131	0.578	1.4	
	0.0386	139	0.612	1.5	
	0.0408	147	0.646	1.6	
	0.0429	155	0.681	1.7	
	0.0436	157	0.691		1.0
	0.0451	162	0.715	1.8	
	0.0468	168	0.741		1.1
	0.0473	170	0.749	1.9	
	0.0494	178	0.784	2.0	
	0.0499	180	0.791		1.2
	0.0516	186	0.818	2.1	
	0.0530	191	0.841		1.3
	0.0538	194	0.852	2.2	
	0.0559	201	0.887	2.3	
	0.0562	202	0.890		1.4
	0.0581	209	0.921	2.4	
	0.0593	214	0.940		1.5
	0.0603	217	0.955	2.5	
	0.0624	225	0.990	2.6	1.6
	0.0646	233	1.02	2.7	
	0.0656	236	1.04		1.7
	0.0668	240	1.06	2.8	
	0.0687	247	1.09		1.8
	0.0689	248	1.09	2.9	
	0.0711	256	1.13	3.0	
	0.0719	259	1.14		1.9
	0.0733	264	1.16	3.1	
	0.0750	270	1.19		2.0
	0.0754	272	1.20	3.2	
	0.0776	279	1.23	3.3	
	0.0781	281	1.24		2.1
	0.0798	287	1.26	3.4	
	0.0813	293	1.29		2.2
	0.0819	295	1.30	3.5	
	0.0841	303	1.33	3.6	
	0.0844	304	1.34		2.3
	0.0863	311	1.37	3.7	
	0.0876	315	1.39		2.4
	0.0884	318	1.40	3.8	

Продолжение на следующей колонке...



20 мм · 3/4" · E-JUST · Белая защелка					
Номинальное давление, ΔP: 17-210 кПаD · 2.5-30 фунт/кв. дюйм D					
Номинальный расход	Номер модели			E-JUST1.Y.B	E-JUST1.Y.G
	л/сек	л/час	галл/мин	Черный	Зеленый
				Настройка	Настройка
	0.0906	326	1.44	3.9	
	0.0907	327	1.44		2.5
	0.0928	334	1.47	4.0	
	0.0938	338	1.49		2.6
	0.0949	342	1.50	4.1	
	0.0970	349	1.54		2.7
	0.0971	350	1.54	4.2	
	0.0993	357	1.57	4.3	
	0.100	360	1.59		2.8
	0.101	365	1.61	4.4	
	0.103	372	1.64		2.9
	0.104	373	1.64	4.5	
	0.106	381	1.68	4.6	
	0.106	383	1.69		3.0
	0.108	389	1.71	4.7	
	0.110	394	1.74		3.1
	0.110	396	1.75	4.8	
	0.112	404	1.78	4.9	
	0.113	406	1.79		3.2
	0.114	412	1.81	5.0	
	0.116	417	1.84		3.3
	0.119	428	1.89		3.4
	0.122	440	1.94		3.5
	0.125	451	1.98		3.6
	0.128	462	2.03		3.7
	0.132	473	2.08		3.8
	0.135	485	2.13		3.9
	0.138	496	2.18		4.0
	0.141	507	2.23		4.1
	0.144	519	2.28		4.2
	0.147	530	2.33		4.3
	0.150	541	2.38		4.4
	0.153	553	2.43		4.5
	0.157	564	2.48		4.6
	0.160	575	2.53		4.7
	0.163	586	2.58		4.8
	0.166	598	2.63		4.9
	0.169	609	2.68		5.0

Точность: Наибольшее значение: ±5% от контролируемого расхода или ±2% от максимального расхода.

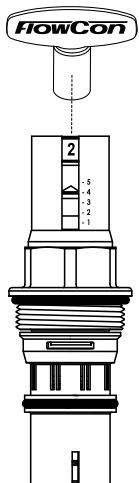

Для изменения настройки расхода воспользуйтесь специальным ключом FlowCon (Инв. № ACC0001).

Отметка 4,2 соответствует расходу 0.144 л/сек для зеленого картриджа размером 20 мм, диапазон 17-210 кПаD.

ПОКАЗАТЕЛИ РАСХОДА - КАРТРИДЖ E-JUST - ДЛЯ КЛАПАНОВ DN15-DN25 НЕБОЛЬШОЙ (продолжение)

20 мм · 3/4" · E-JUST · Тип Y · Белая защелка

Номинальное давление, ΔP:
17-200 кПаD · 2.5-29 фунт/кв. дюйм D

Номинальный расход	Model no. E-JUST1.Y.R			Красный
	л/сек	л/час	галл/мин	Настройка
	0.0767	276	1.22	1.0
0.0813	293	1.29	1.1	
0.0860	310	1.36	1.2	
0.0907	326	1.44	1.3	
0.0953	343	1.51	1.4	
0.100	360	1.58	1.5	
0.105	377	1.66	1.6	
0.109	393	1.73	1.7	
0.114	410	1.80	1.8	
0.118	426	1.88	1.9	
0.123	443	1.95	2.0	
0.128	459	2.02	2.1	
0.132	475	2.09	2.2	
0.136	491	2.16	2.3	
0.141	507	2.23	2.4	
0.145	523	2.30	2.5	
0.150	539	2.37	2.6	
0.154	554	2.44	2.7	
0.158	569	2.51	2.8	
0.162	584	2.57	2.9	
0.166	599	2.64	3.0	
0.170	614	2.70	3.1	
0.174	628	2.76	3.2	
0.178	642	2.83	3.3	
0.182	655	2.89	3.4	
0.186	669	2.94	3.5	
0.189	682	3.00	3.6	
0.193	695	3.06	3.7	
0.196	707	3.11	3.8	
0.200	719	3.17	3.9	
0.203	731	3.22	4.0	
0.206	742	3.27	4.1	
0.209	753	3.32	4.2	
0.212	764	3.36	4.3	
0.215	774	3.41	4.4	
0.218	784	3.45	4.5	
0.220	793	3.49	4.6	
0.223	802	3.53	4.7	
0.225	810	3.57	4.8	
0.227	818	3.60	4.9	
0.229	825	3.60	5.0	

Точность: Наибольшее значение: ±5% от контролируемого расхода или ±2% от максимального расхода.

20 мм · 3/4" · E-JUST · Тип G · Серая защелка

Номинальное давление, ΔP:
30-400 кПаD · 4.4-58 фунт/кв. дюйм D

Номинальный расход	Model no. E-JUST1.G.R			Красный
	л/сек	л/час	галл/мин	Настройка
	0.113	406	1.79	1.0
0.119	427	1.88	1.1	
0.125	449	1.98	1.2	
0.131	470	2.07	1.3	
0.137	492	2.17	1.4	
0.143	513	2.26	1.5	
0.149	535	2.36	1.6	
0.155	556	2.45	1.7	
0.161	578	2.54	1.8	
0.167	599	2.64	1.9	
0.172	621	2.73	2.0	
0.178	642	2.83	2.1	
0.184	664	2.92	2.2	
0.190	685	3.02	2.3	
0.196	707	3.11	2.4	
0.202	728	3.21	2.5	
0.208	750	3.30	2.6	
0.214	771	3.40	2.7	
0.220	793	3.49	2.8	
0.226	814	3.59	2.9	
0.232	836	3.68	3.0	
0.238	857	3.78	3.1	
0.244	879	3.87	3.2	
0.250	900	3.96	3.3	
0.256	922	4.06	3.4	
0.262	943	4.15	3.5	
0.268	965	4.25	3.6	
0.274	987	4.34	3.7	
0.280	1010	4.44	3.8	
0.286	1030	4.53	3.9	
0.292	1050	4.63	4.0	
0.298	1070	4.72	4.1	
0.304	1090	4.82	4.2	
0.310	1120	4.91	4.3	
0.316	1140	5.01	4.4	
0.322	1160	5.10	4.5	
0.328	1180	5.20	4.6	
0.334	1200	5.29	4.7	
0.340	1220	5.38	4.8	
0.346	1240	5.48	4.9	
0.352	1270	5.57	5.0	

Точность: Наибольшее значение: ±5% от контролируемого расхода или ±2% от максимального расхода.

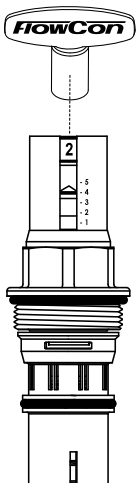

Для изменения настройки расхода воспользуйтесь специальным ключом FlowCon (Инв. № ACC0001).

Отметка 4.2 соответствует расходу 0.304 л/сек для красного картриджа размером 20 мм, диапазон 30-400 кПаD.

ПОКАЗАТЕЛИ РАСХОДА - КАРТРИДЖ E-JUST - ДЛЯ КЛАПАНОВ DN15-DN25 НЕБОЛЬШОЙ (продолжение)

20 мм · 3/4" · E-JUST · Тип G · Серая защелка					
Номинальное давление, ΔP: 35-400 кПаD · 5.1-58 фунт/кв. дюйм D					
Номинальный расход	Номер модели			E-JUST1.G.B	E-JUST1.G.G
	л/сек	л/час	галл/мин	Черный	Зеленый
				Настройка	Настройка
	0.0383	138	0.607	1.0	
	0.0416	150	0.660	1.1	
	0.0449	162	0.712	1.2	
	0.0483	174	0.765	1.3	
	0.0516	186	0.817	1.4	
	0.0549	198	0.870	1.5	
	0.0582	210	0.922	1.6	
	0.0615	221	0.975	1.7	
	0.0648	233	1.03	1.8	
	0.0660	238	1.05		1.0
	0.0681	245	1.08	1.9	
	0.0706	254	1.12		1.1
	0.0714	257	1.13	2.0	
	0.0748	269	1.18	2.1	
	0.0751	271	1.19		1.2
	0.0781	281	1.24	2.2	
	0.0797	287	1.26		1.3
	0.0814	293	1.29	2.3	
	0.0843	304	1.34		1.4
	0.0847	305	1.34	2.4	
	0.0880	317	1.40	2.5	
	0.0889	320	1.41		1.5
	0.0913	329	1.45	2.6	
	0.0934	336	1.48		1.6
	0.0946	341	1.50	2.7	
	0.0979	353	1.55	2.8	
	0.0980	353	1.55		1.7
	0.101	365	1.61	2.9	
	0.103	369	1.63		1.8
	0.105	377	1.66	3.0	
	0.107	386	1.70		1.9
	0.108	388	1.71	3.1	
	0.111	400	1.76	3.2	
	0.112	402	1.77		2.0
	0.115	412	1.82	3.3	
	0.116	419	1.84		2.1
	0.118	424	1.87	3.4	
	0.121	435	1.92		2.2
	0.121	436	1.92	3.5	
	0.124	448	1.97	3.6	
	0.125	452	1.99		2.3
	0.128	460	2.03	3.7	
	0.130	468	2.06		2.4
	0.131	472	2.08	3.8	

Продолжение на следующей колонке...



20 мм · 3/4" · E-JUST · Тип G · Серая защелка					
Номинальное давление, ΔP: 35-400 кПаD · 5.1-58 фунт/кв. дюйм D					
Номинальный расход	Номер модели			E-JUST1.G.B	E-JUST1.G.G
	л/сек	л/час	галл/мин	Черный	Зеленый
				Настройка	Настройка
	0.134	484	2.13	3.9	
	0.135	485	2.13		2.5
	0.138	496	2.18	4.0	
	0.139	501	2.21		2.6
	0.141	508	2.24	4.1	
	0.144	517	2.28		2.7
	0.144	520	2.29	4.2	
	0.148	532	2.34	4.3	
	0.148	534	2.35		2.8
	0.151	544	2.39	4.4	
	0.153	550	2.42		2.9
	0.154	556	2.45	4.5	
	0.157	567	2.50		3.0
	0.158	567	2.50	4.6	
	0.161	579	2.55	4.7	
	0.162	583	2.57		3.1
	0.164	591	2.60	4.8	
	0.167	600	2.64		3.2
	0.168	603	2.66	4.9	
	0.171	615	2.71	5.0	
	0.171	616	2.71		3.3
	0.176	633	2.79		3.4
	0.180	649	2.86		3.5
	0.185	666	2.93		3.6
	0.189	682	3.00		3.7
	0.194	699	3.08		3.8
	0.199	715	3.15		3.9
	0.203	731	3.22		4.0
	0.208	748	3.29		4.1
	0.212	764	3.37		4.2
	0.217	781	3.44		4.3
	0.221	797	3.51		4.4
	0.226	814	3.58		4.5
	0.231	830	3.66		4.6
	0.235	847	3.73		4.7
	0.240	863	3.80		4.8
	0.244	880	3.87		4.9
	0.249	896	3.95		5.0

Точность: Наибольшее значение: ±5% от контролируемого расхода или ±2% от максимального расхода.

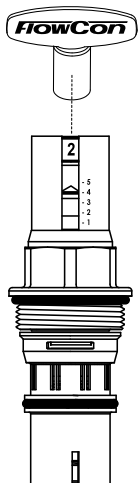

Для изменения настройки расхода воспользуйтесь специальным ключом FlowCon (Инв. № ACC0001).

Отметка 4.2 соответствует расходу 0.212 л/сек для красного картриджа размером 20 мм, диапазон 30-400 кПаD.

ПОКАЗАТЕЛИ РАСХОДА - КАРТРИДЖ E-JUST - ДЛЯ КЛАПАНОВ DN25 БОЛЬШОЙ И DN40

40 мм · 1 1/2" · E-JUST · Тип Y · Белая защелка				
Номинальное давление, ΔP: 17-400 кПаD · 2.5-58 фунт/кв. дюйм D				
Номинальный расход	Номер модели			E-JUST2.Y.G
	л/сек	л/час	галл/мин	Настройка
	0.149	535	2.36	1.0
	0.220	793	3.49	1.1
	0.289	1040	4.58	1.2
	0.355	1280	5.62	1.3
	0.418	1510	6.63	1.4
	0.479	1730	7.59	1.5
	0.538	1940	8.52	1.6
	0.594	2140	9.40	1.7
	0.647	2330	10.3	1.8
	0.699	2520	11.1	1.9
	0.748	2690	11.9	2.0
	0.795	2860	12.6	2.1
	0.841	3030	13.3	2.2
	0.884	3180	14.0	2.3
	0.925	3330	14.7	2.4
	0.965	3470	15.3	2.5
	1.00	3610	15.9	2.6
	1.04	3740	16.5	2.7
	1.07	3870	17.0	2.8
	1.11	3990	17.5	2.9
	1.14	4100	18.1	3.0
	1.17	4220	18.5	3.1
	1.20	4320	19.0	3.2
	1.23	4420	19.5	3.3
	1.26	4520	19.9	3.4
	1.28	4620	20.3	3.5
	1.31	4710	20.7	3.6
	1.33	4800	21.1	3.7
	1.36	4890	21.5	3.8
	1.38	4970	21.9	3.9
	1.40	5050	22.2	4.0
	1.43	5130	22.6	4.1
	1.45	5210	22.9	4.2
	1.47	5290	23.3	4.3
	1.49	5370	23.6	4.4
	1.51	5440	24.0	4.5
	1.53	5520	24.3	4.6
	1.55	5600	24.6	4.7
	1.58	5670	25.0	4.8
	1.60	5750	25.3	4.9
	1.62	5830	25.6	5.0

Точность: Наибольшее значение: ±5% от контролируемого расхода или ±2% от максимального расхода.

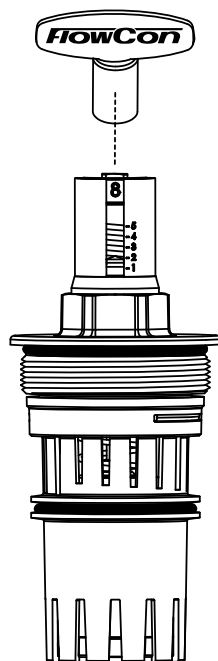

Для изменения настройки расхода воспользуйтесь специальным ключом FlowCon (Инв. № ACC0001).

Отметка 4.2 соответствует расходу 1.45 л/сек для красного картриджа размером 40 мм, диапазон 17-400 кПаD.

ПОКАЗАТЕЛИ РАСХОДА - КАРТРИДЖ E-JUST - ДЛЯ КЛАПАНОВ DN40 И DN50

50 мм · 2/4" · E-JUST · Тип G · Серая защелка				
Номинальное давление, ΔP: 20-400 кПаD · 2.9-58 фунт/кв. дюйм D				
	Номер модели			E-JUST3.G.B
	л/сек	л/час	галл/мин	Настройка
Номинальный расход	0.883	3180	14.0	1.0
	1.14	4100	18.0	1.1
	1.37	4940	21.7	1.2
	1.59	5710	25.1	1.3
	1.78	6420	28.3	1.4
	1.96	7070	31.1	1.5
	2.13	7660	33.7	1.6
	2.28	8200	36.1	1.7
	2.42	8700	38.3	1.8
	2.54	9150	40.3	1.9
	2.66	9570	42.1	2.0
	2.77	9960	43.8	2.1
	2.86	10300	45.4	2.2
	2.95	10600	46.8	2.3
	3.04	10900	48.2	2.4
	3.12	11200	49.4	2.5
	3.19	11500	50.6	2.6
	3.26	11700	51.7	2.7
	3.32	12000	52.7	2.8
	3.39	12200	53.7	2.9
	3.45	12400	54.6	3.0
	3.51	12600	55.6	3.1
	3.56	12800	56.5	3.2
	3.62	13000	57.3	3.3
	3.67	13200	58.2	3.4
	3.73	13400	59.1	3.5
	3.78	13600	59.9	3.6
	3.83	13800	60.8	3.7
	3.89	14000	61.6	3.8
	3.94	14200	62.4	3.9
	3.99	14400	63.3	4.0
	4.05	14600	64.1	4.1
4.10	14800	65.0	4.2	
4.15	14900	65.8	4.3	
4.20	15100	66.6	4.4	
4.25	15300	67.4	4.5	
4.30	15500	68.2	4.6	
4.35	15700	68.9	4.7	
4.39	15800	69.6	4.8	
4.44	16000	70.3	4.9	
4.48	16100	70.9	5.0	

Точность: Наибольшее значение: ±5% от контролируемого расхода или ±2% от максимального расхода.

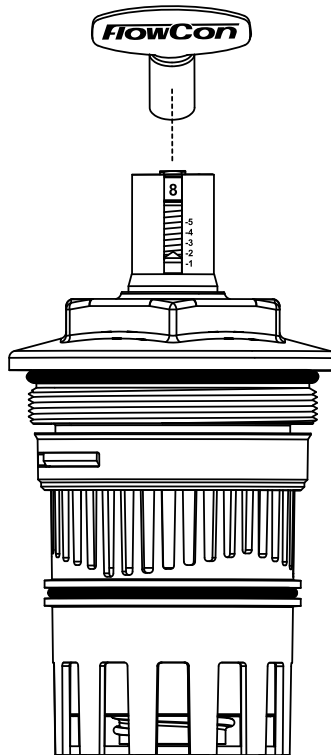

Для изменения настройки расхода воспользуйтесь специальным ключом FlowCon (Инв. № ACC0001).

Отметка 4.2 соответствует расходу 4.10 л/сек для красного картриджа размером 50 мм, диапазон 20-400 кПаD.

ОБЩЕЕ ОПИСАНИЕ

Защита от несанкционированного доступа к картриджу FlowCon E-JUST обеспечивается за счет применения специального ключа FlowCon, при этом настройка может фиксироваться при помощи цветной защитной крышки. Цвет крышки указывает на цвет картриджа, то есть на расход. Цвет защелки на рукоятке показывает диапазон управления. FlowCon E-JUST может применяться со следующими клапанами FlowCon:

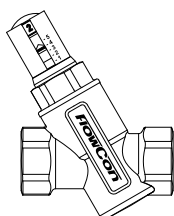

FlowCon A
(E-JUST1.x.x)

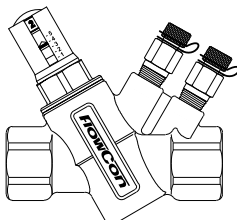

FlowCon AB
(E-JUST1.xx / E-JUST2.Y.B / E-JUST3.G.B)

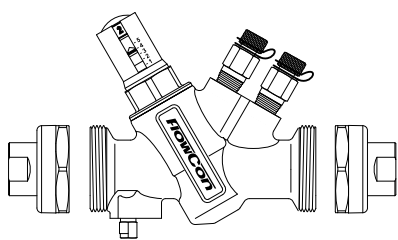

FlowCon ABV
(E-JUST1.x.x / E-JUST2.Y.B)

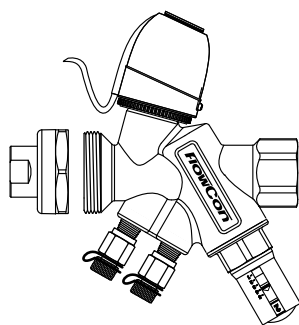

FlowCon EVC
(E-JUST1.x.x)

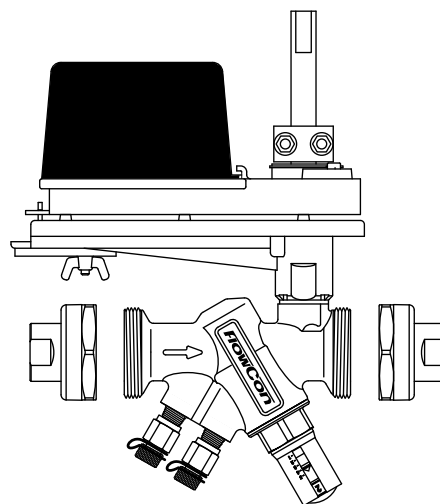

FlowCon ABM
(E-JUST1.x.x / E-JUST2.Y.B)

ОБЩИЕ ТЕХНИЧЕСКИЕ ХАРАКТЕРИСТИКИ

- 1. АВТОМАТИЧЕСКИЕ БАЛАНСИРОВОЧНЫЕ КЛАПАНЫ С ВНЕШНИМ РЕГУЛИРУЕМЫМ КАРТРИДЖЕМ**
 - 1.1. Подрядчик обеспечивает установку автоматических балансировочных клапанов в местах, указанных на схеме.
 - 1.2. Клапан состоит из регулируемого динамического ограничителя расхода.
 - 1.3. Корпус клапана может регулироваться для получения доступа к регулятору расхода.
- 2. РЕГУЛЯТОР РАСХОДА / АВТОМАТИЧЕСКАЯ СИСТЕМА БАЛАНСИРОВКИ**
 - 2.1. Регулятор расхода в сборе выполнен из полисульфона с гидрогенизированным бутадиенакрилонитрильным каучуком или мембраны из тройного этиленпропиленового каучука и стальной пружины 18-8.
 - 2.2. Регулятор расхода легко доступен для проведения замены или технического обслуживания.
 - 2.3. Настройка регулятора расхода может производиться без отключения системы при рабочем клапане.
 - 2.4. Регулятор расхода позволяет установить 1-41 различных установок расхода; имеется 4 режима кПаD для DN15/20/25, 1 режим кПаD для DN25/32/40 и 1 режим кПаD для DN40/50; минимальный режим для активации системы - 17 кПаD. Регулятор расхода осуществляет контроль расхода в пределах $\pm 5\%$ от номинального расхода или $\pm 2\%$ максимального расхода.
 - 2.5. На каждый картридж устанавливаются маркировочные бирки с четким указанием перепада рабочего давления, расхода, цвета и установки.

ОБНОВЛЕНИЕ

Для получения последней информации посетите наш сайт www.flowcon.com

Компания FlowCon International A/S не несет ответственности за любые опечатки, которые могут встречаться в данном документе. Все права защищены.