

Valvola a tre vie con supporto per ventilconvettori FCW 40 Three way valves with support template for fan coils FCW 40 Vanne à trois voies avec gabarit pour ventiloconvecteurs FCW 40 Dreiwegeventil mit Halterahmen für Gebläsekonvektoren FCW 40

VCW 2

VALVOLA A TRE VIE VCW 2

Il kit VCW è composto da una valvola a tre vie, i tubi di collegamento a "S" e a "J" con relativo isolante, la dima di supporto, l'elemento raccogli gocce e due nipples.

La valvola è del tipo tutto o niente con raccordi da 1/2", viene alimentata a 230 V monofase, è comandata dal ventilconvettore. La dima di supporto è in lamiera di acciaio zincato e verniciato (RAL 9002), è composta da due parti da assemblare con viti autofilettanti fornite a corredo.

La dima deve essere applicata tra il ventilconvettore FCW 40 ed il muro, ha uno spessore di 50 mm per poter contenere la valvola a tre vie ed i relativi raccordi; per agevolare l'installazione, i collegamenti idraulici e lo scarico condensa, è stata dotata di 4 elementi asportabili (due ai lati e due sul fondo) ed il lato verso la parete è completamente aperto.

Il raccogli gocce in lamiera zincata e verniciata deve essere fissato con una vite all'elemento superiore della dima.

I nipples consentono il raccordo tra i tubi di collegamento a "S" o a "J" ed i tubi del ventilconvettore.

Attenzione:

per evitare la formazione di condensa è necessario rivestire le tubazioni con adeguato materiale (neoprene, poliuretano, polipropilene ecc.), di 6 - 10 mm di spessore.

VANNE À TROIS VOIES VCW 2

Le kit VCW se compose d'une vanne à trois voies, de tuyaux de raccordement à "S" et à "J" complets d'isolant, d'un gabarit de montage, d'un bac à condensats et de deux nipples.

La vanne est de type tout ou rien avec raccords de 1/2 ".et alimentation 230 V monophasé et est commandée par le ventilo-convecteur.

Le gabarit de montage est en tôle d'acier zingué et peint (RAL 9002); il se compose de deux parties à assembler avec les vis auto perforantes fournies en complément.

Le gabarit doit être monté entre le ventilo-convecteur FCW 40 et le mur et a une épaisseur de 50 mm pour contenir la vanne à trois voies et les raccords; pour faciliter l'installation, les raccordements hydrauliques et l'écoulement de condensats, le gabarit a été pourvu de 4 éléments amovibles (deux sur les côtés et deux sur le fond); le côté vers le mur est complètement ouvert.

Le bac à condensats, en tôle zinguée et peint, doit être bien fixé à l'élément supérieur du gabarit à l'aide d'une vis.

Les nipples permettent de relier les tuyaux de raccordement à "S" ou à "J" et les tuyaux du ventilo-convecteur.

Attention :

Pour éviter la formation de condensats il faut revêtir les tuyaux avec du matériel approprié (néoprène, polyuréthane, polypropylène, etc.) avec un épaisseur de 6-10 mm.

THREE-WAY VALVE VCW 2

The VCW kit consists of a three-way valve, the "S" and "J" connecting pipes each with its insulation, the support template, the drop collector and two nipples.

The valve is a ON/OFF type valve with 1/2" couplings, it is powered with a 230 V single phase voltage, and is controlled by the fan coil.

The support template is made of steel plate, zinc-coated and varnished (RAL 9002), and it comes in two parts to be assembled with the self-threading screws supplied with it.

The template must be mounted between the FCW 40 fan coil and the wall, it is 50 mm thick so as to be able to contain the three-way valve and relative couplings; to facilitate installation, the hydraulic connections and the condensation discharge, it is provided with 4 removable elements (two on the sides and two on the bottom) and the side towards the wall is completely open.

The zinc-coated, varnished plate drop collector must be fastened with a screw to the upper profile of the template.

The nipples permit connection between the "S" or "J" connecting pipes to the fan coil pipes.

Warning:

to avoid condensation, the pipes must be coated with suitable material (neoprene, polyurethane, polypropylene, etc.), of between 6 and 10 mm thick.

DREIWEGEVENTIL VCW 2

Der Bausatz VCW besteht aus einem Dreiwegeventil, den "S"- und "J"- förmigen Anschlussrohren mit passendem Isolierstoff, der Halterahmen, dem Tropfenauffang-Element und zwei Nippeln.

Das Ventil ist der Typ ON-OFF mit 1/2" M Anschlüssen, es wird einphasig mit 230 V gespeist, es wird vom Gebläsekonvektor gesteuert.

Die Halterahmen ist aus Blech, (RAL 9002) das mit verzinktem und lackiertem Stahl hergestellt wird, sie besteht aus zwei Teilen, die mit der Hilfe der Zubehör gelieferten Gewindeschrauben zusammengesetzt werden.

Die Lehre muss zwischen dem Gebläsekonvektor FCW 40 und der Mauer angebracht werden, sie hat eine Stärke von 50 mm, um das Dreiwegeventil und die betreffenden Anschlüsse enthalten zu können; um die Installation, die hydraulischen Anschlüsse und der Ablass des Kondenswassers zu erleichtern, wurde sie mit 4 beweglichen Elementen versehen (zwei an den Seiten und zwei auf dem Boden) und die Seite zur Mauer hin ist vollständig geöffnet.

Der Tropfenauffang aus verzinktem und lackiertem Blech muss mit einer Schraube an das obere Element der Lehre befestigt werden.

Die Nippel erlauben den die Verbindung zwischen den "S"- oder "J"- förmigen Anschlussrohren und den Rohren des Gebläsekonvektors.

Achtung: Um die Ausbildung von Kondenswasser zu vermeiden, ist es notwendig, die Leitungen mit geeignetem Material mit einer Stärke von 6 - 10 mm (Neopren, Polyurethan, Polypropylen usw.), zu verkleiden .

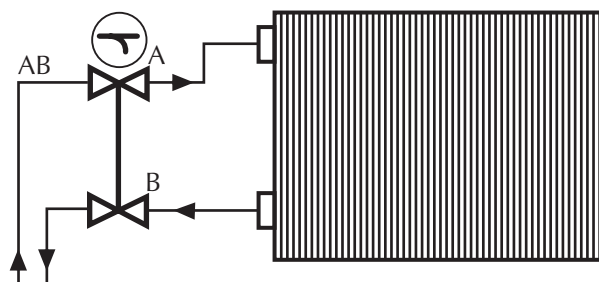
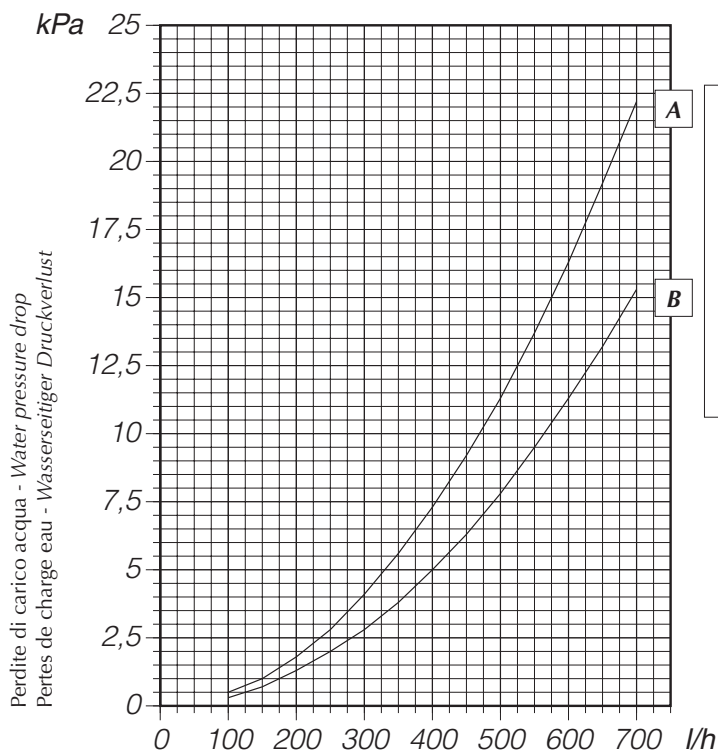

Fig. 1

**PERDITE DI CARICO ACQUA - WATER PRESSURE DROPS
PERTES DE CHARGE EAU - WASSERSEITIGER DRUCKVERLUST**



A = posizione in by-pass
by-pass
position en by-pass
by-pass Betrieb

B = posizione di alimentazione
feeding
position d'alimentation
Direkter Durchfluß

Fig. 2

Portata acqua • Water flow • Débit eau • Massenstrom

CARATTERISTICHE TECNICHE • TECHNICAL DATA • DONNEES TECHNIQUES • TECHNISCHE DATEN

Posizione normale • Standard position Position standard • Normale Position		By-pass
Potenza iniziale assorbita • Start input power Puissance initiale absorbée • Leistungsaufnahme beim Start	V A	8
Potenza assorbita in operazione • Operation input power Puissance absorbée en travail • Leistungsaufnahme im Betrieb	V A	3
Temperatura acqua • Water temperature Température eau • Wassertemperatur	°C	4 - 100
Tempo di funzionamento • Operation time Temps de fonctionnement • Betriebszeit	min.	2 - 4
Diametro attacchi • Connection diameter Diamètre raccords • Durchmesser der Anschlüsse	Ø	1/2"
Max. pressione differenziale • Max. differential pressure Pression différentielle max. • Max. Differentialdruck	kPa	30
Max. pressione statica • Max. static pressure Pression statique max. • Max. statischer Druck	kPa	1.600
Max. temperatura ambiente • Max. room temperature Température ambiante max. • Max. Raumtemperatur	°C	40

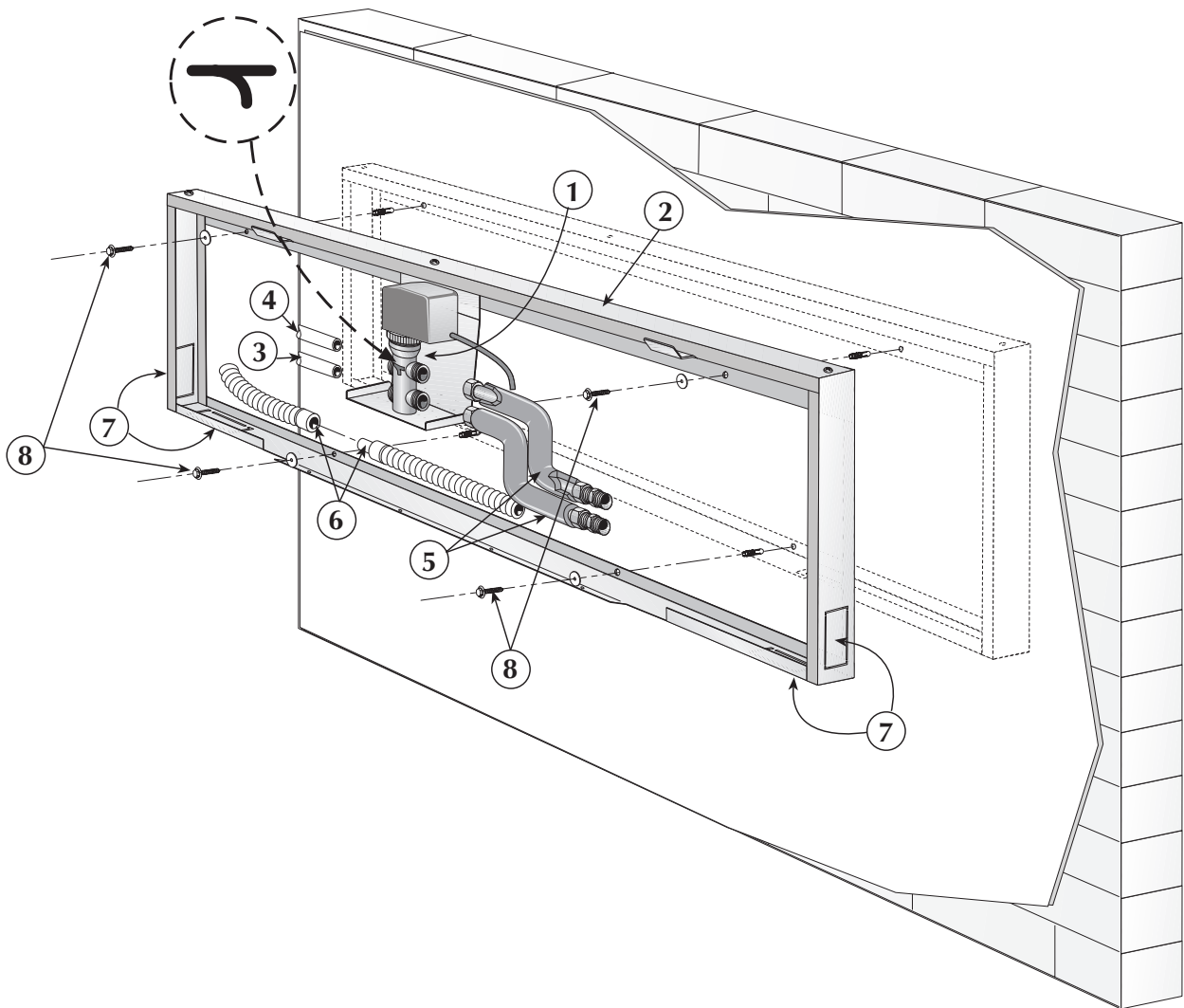

INSTALLAZIONE CON TUBI CURVI AD "S"
INSTALLATION WITH "S" BEND PIPES
INSTALLATION AVEC TUYAUX COURBES À "S"
INSTALLATION MIT "S"-FÖRMIG GEKRÜMMTEN ROHREN

Fig. 3

LEGENDA

- 1 valvola a tre vie
- 2 dima
- 3 tubo impianto uscita acqua
- 4 tubo impianto entrata acqua
- 5 tubi curvi "S"
- 6 scarico condensa
- 7 elementi rimovibili
- 8 tasselli ad espansione (non forniti)
- 9 raccordi 1/2"F
- 10 nipples 1/2"M-M

LEGEND

- 1 three-way valve
- 2 template
- 3 water exit plant pipe
- 4 water entrance plant pipe
- 5 "S" bend pipes
- 6 condensate discharge
- 7 removable elements
- 8 expansion dowels (not supplied)
- 9 1/2"F couplings
- 10 1/2"M-M nipples

LEGENDE

- 1 Vanne à trois voies
- 2 Gabarit
- 3 Tuyau installation sortie eau
- 4 Tuyau installation entrée eau
- 5 Tuyaux courbes "S"
- 6 Evacuation des condensats
- 7 Eléments amovibles
- 8 Chevilles expansibles (non fournis)
- 9 Raccords 1/2"F
- 10 Nipples 1/2"M-M

LEGENDE

- 1 Dreiwegeventil
- 2 Lehre
- 3 Rohranlage Wasseraustritt
- 4 Rohranlage Wassereintritt
- 5 "S"-förmig gekrümmte Rohre
- 6 Ablass von Kondenswasser
- 7 Bewegliche Elemente (nicht geliefert)
- 9 Anschlüsse 1/2" F
- 10 Nippel 1/2"M-M

INSTALLAZIONE

ATTENZIONE: prima di effettuare qualsiasi intervento, assicurarsi che l'alimentazione elettrica sia disinserita.

ATTENZIONE: i collegamenti elettrici, l'installazione dei ventilconvettori e dei loro accessori devono essere eseguiti solo da soggetti in possesso dei requisiti tecnico-professionali di abilitazione all'installazione, alla trasformazione, all'ampliamento e alla manutenzione degli impianti ed in grado di verificare gli stessi ai fini della sicurezza e della funzionalità.

In particolare per i collegamenti elettrici si richiedono le verifiche relative a :

- Misura della resistenza di isolamento dell'impianto elettrico.
- Prova della continuità dei conduttori di protezione.

Prima dell'installazione del kit VCW 2 consultare il manuale di installazione del ventilconvettore FCW, è compito dell'installatore la preparazione degli impianti idraulico, di scarico della condensa ed elettrico e l'esecuzione a regola d'arte dei raccordi con l'unità.

- Assemblare i due elementi che compongono la dima.
- Applicare con una vite il raccogli gocce all'elemento superiore della dima.
- Determinare la posizione dove fissare la dima tenendo conto del percorso delle tubazioni e dei cavi elettrici.

La dima consente di effettuare collegamenti idraulici ed elettrici da qualsiasi direzione, è dotata di quattro elementi rimovibili (fig.5) oltre alla possibilità di accedere direttamente dal muro all'interno della dima stessa (figg.6-7-8-9-10-11).

- ATTENZIONE! Prima di applicare la valvola controllare il verso di montaggio, fare riferimento al simbolo in rilievo come indicato nei disegni (figg. 12-13).

- Collegare la valvola ai tubi in dotazione. Usare i tubi a forma di "S" nel caso i tubi dell'impianto provengano da sinistra (fig.12) oppure quelli a forma di "J" per i tubi dell'impianto provenienti da destra (fig.13).

- Collegare la valvola all'impianto, usare raccorderia opportuna considerando che la valvola ha attacchi da 1/2"M.

ATTENZIONE! La valvola deve essere posizionata in corrispondenza dell'elemento raccogli gocce.

- Applicare i nipples in dotazione ai raccordi idraulici del ventilconvettore.
- Eseguire il collegamento idraulico tra il ventilconvettore ed il gruppo valvola (figg.12-13).
- Collegare lo scarico condensa dell'unità con l'impianto come indicato nelle istruzioni dell'unità (figg. 12-13).
- Collegare il cavo elettrico della valvola alla morsettiera dell'unità come indicato nello schema elettrico (figg. 15-16).
- Eseguire il collegamento elettrico di alimentazione come indicato nelle istruzioni dell'unità.
- Fissare il ventilconvettore alla dima. Posizionare la parte superiore sui supporti della dima e spingere la parte inferiore dell'unità fino a che si appoggi, poi fissare con le 4 viti (fig. 14).

Completare l'installazione come descritto nel manuale di installazione dei ventilconvettori FCW.

INSTALLATION

WARNING: check that the power supply is disconnected before performing operations on the unit.

WARNING: wiring connections installation of the fancoil and relevant accessories should be performed by a technician who has the necessary technical and professional expertise to install, modify, extend and maintain plants and who is able to check the plants for the purposes of safety and correct operation.

In the specific case of electrical connections, the following must be checked:

- Measurement of the isolation resistance on the electrical system.

- Testing of the continuity of protection conductors.

Before installation of the VCW 2 kit, see first the installation manual of the FCW fan coil, the installers are responsible for preparing the hydraulic, condensate discharge and electric plants and for making the fittings with the unit according to industry standards.

- Assemble the two elements comprising the template.
- Apply the drop collector with a screw to the upper element of the template.
- Decide on where to secure the template, taking into consideration the path of the pipes and electric cables.

The template allows the hydraulic and electrical connections to be made from any direction, it is provided with four removable elements (fig. 5) and makes it possible to access the inside of the template directly from the wall (figs. 6-7-8-9-10-11).

- WARNING! Before applying the valve, check the direction of assembly, refer to the embossed symbol as indicated in the drawings (figs. 12-13).

- Connect the valve to the supplied pipes. Use the "S" shaped pipes if the pipes of the plant come from the left (fig.12) or the "J" shaped pipes in the case of plant pipes coming from the right (fig.13).

- Connect the valve to the plant, use suitable couplings considering that the valve has 1/2"M couplings.

WARNING! The valve must be placed in correspondence with the drop collector.

- Fit the nipples provided on the hydraulic couplings of the fan coil.
- Make the hydraulic connection between the fan coil and the valve assembly (figs. 12-13).
- Connect the condensate discharge of the unit to the plant as indicated in the instructions of the unit (figs. 12-13).
- Connect the valve's electric lead to the unit's terminal board as indicated on the wiring diagram (figs. 15-16).
- Make the electric power connection as indicated in the unit's instructions.

- Fix the fan coil to the template. Place the top on the template then push the bottom of the unit until it clips on, finally fix it with the 4 screws (fig. 14).

Complete the installation as described in the installation manual of the FCW fan coils.

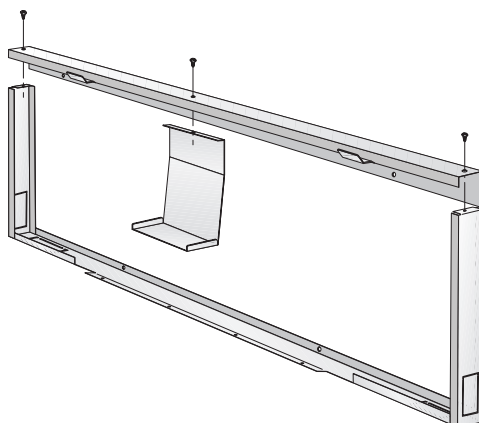

Fig. 4

INSTALLAZIONE

ATTENTION ! avant d'effectuer une intervention quelconque s'assurer que l'alimentation électrique est bien désactivée.

ATTENTION: les raccordements électriques, l'installation des ventiloconvecteurs et de leurs accessoires ne doivent être exécutés que par des personnes en possession de la qualification technico-professionnelle requise pour l'habilitation à l'installation, la transformation, le développement et l'entretien des installations, et en mesure de vérifier ces dernières aux fins de la sécurité et de la fonctionnalité.

En particulier pour les branchements électriques les contrôles suivants sont requis:

- Mesure de la résistance d'isolation de l'installation électrique.
- Test de continuité des conducteurs de protection.

Avant d'installer le kit VCW 2 il faut consulter le manuel d'installation du ventilo-convecteur FCW. C'est à l'installateur de préparer les installations hydrauliques, écoulement des condensats et électriques; il doit assurer que les raccordements à l'unité soient exécutés dans les règles de l'art.

- Assemblez les deux éléments qui composent le gabarit.
- Fixez le bac à condensats à l'élément supérieur du gabarit avec une vis.
- Déterminez la position où fixer le gabarit en tenant compte du parcours des tuyaux et des câbles électriques.

Le gabarit permet d'effectuer les branchements électriques et les raccordements hydrauliques de n'importe quelle direction : il est équipé de quatre éléments amovibles (fig. 5) et il offre la possibilité d'accéder directement du mur à l'intérieur du gabarit (fig. 6-7-8-9-10-11).

- ATTENTION! Avant de monter la vanne contrôlez le sens de montage en vous reportant au symbole en relief comme indiqué dans les dessins (fig. 12-13).

- Connectez la vanne aux tuyaux fournis en complément . Utilisez les tuyaux à "S" si les tuyaux de l'installation arrivent de la gauche (fig. 12) ou les tuyaux à "J" si les tuyaux de l'installation viennent de la droite (fig. 13).
- Connectez la vanne à l'installation, utilisez les raccords appropriés en considérant que la vanne a des raccords de 1/2" M.

ATTENTION! La vanne doit être positionnée au niveau du bac à condensats.

- Montez les nipples sur les raccordements hydrauliques du ventilo-convecteur.
 - Exécutez le raccordement hydraulique entre le ventilo-convecteur et le groupe vanne (fig. 12-13).
 - Connectez l'écoulement de condensats de l'unité avec l'installation comme indiqué dans les instructions de l'unité (fig. 12-13).
 - Branchez le câble électrique de la vanne au bornier de l'unité comme indiqué dans le schéma électrique (fig. 15-16).
 - Exécutez le branchement électrique d'alimentation comme indiqué dans les instructions sur l'unité.
 - Fixez le ventilo-convecteur au gabarit. Positionnez la partie supérieure sur les supports du gabarit, ensuite poussez la partie inférieure de l'unité jusqu'à elle ensuite fixer les 4 vis (fig. 14).
- Complétez l'installation tel que décrit dans le manuel d'installation des ventilo-convecteurs FCW.

INSTALLATION

ACHTUNG: Vergewissern Sie sich, dass die Stromversorgung des Gerätes unterbrochen ist, bevor Sie Eingriffe an demselben vornehmen.

ACHTUNG: Der Stromanschluß sowie die Installation der Gebläsekonvektoren und deren Zubehörteile darf nur von qualifiziertem Fachpersonal durchgeführt werden, das die technisch-professionellen Fähigkeiten für die Installation, den Umbau, die Erweiterung und die Wartung von Anlagen besitzt und fähig ist, solche Anlagen auf Sicherheitsanforderungen und Funktionstüchtigkeit zu überprüfen.

Eingriffe an demselben vornehmen.

Die elektrischen Anschlüsse sind ganz besonders folgenden Prüfungen zu unterziehen:

- Messung des Isolationswiderstands der elektrischen Anlage.
- Durchgangsprüfung der Schutzleiter.

Vor der Installation des Bausatzes VCW 2 konsultieren Sie das Installationshandbuch des Gebläsekonvektors FCW; die Vorbereitung der hydraulischen und elektrischen Anlage und der des Ablasses des Kondenswassers sowie die fachmännische Ausführung der Anschlüsse mit der Einheit ist Aufgabe des Installateurs.

- Die zwei Elemente, aus denen die Lehre besteht, zusammensetzen.
- Mit einer Schraube den Tropfenauffang an das obere Element der Lehre anbringen.

- Die Position bestimmen, an der die Lehre befestigt werden soll, wobei dem Verlauf der Rohre und elektrischen Kabel Rechnung getragen werden muss.

Die Lehre erlaubt es, hydraulische und elektrische Anschlüsse aus jeglicher Richtung herzustellen, sie ist mit vier beweglichen Elementen versehen (Abb. 5) sowie der Möglichkeit, direkt von der Mauer aus an das Innere der Lehre selbst heranzukommen (Abb.6-7-8-9-10-11).

- ACHTUNG! Vor dem Anbringen des Ventils, muss man die Montagerichtung prüfen, dabei auf das hervorgehobene Symbol Bezug nehmen, wie in den Zeichnungen angezeigt (Abb. 12-13).

- Das Ventil an die mitgelieferten Rohre anschließen. Die Rohre in "S"-Form verwenden, wenn die Rohre der Anlage von links kommen (Abb. 12) oder die in "J"-Form für die Rohre der Anlage, die von rechts (Abb. 13) kommen.

- Das Ventil an die Anlage anschließen, geeignete Fittings unter Berücksichtigung der Tatsache, verwenden dass Das Ventil hat Anschlussstutzen von 1/2" M.

ACHTUNG! Das Ventil muss in Korrespondenz mit dem Tropfenauffang-Element positioniert werden.

- Die beigefügten Nippel an die hydraulischen Anschlüsse des Gebläsekonvektors anbringen.

- Den Hydraulikanschluss zwischen dem Gebläsekonvektor und der Ventilgruppe herstellen (Abb.12-13).

- Den Ablass des Kondenswassers der Einheit an die Anlage anschließen, wie in den Anleitungen der Einheit beschrieben (Abb. 12-13).

- Das elektrische Kabel des Ventils an das Klemmbrett der Einheit anschließen, wie im Stromlaufplan beschrieben (Abb. 15-16).

- Den elektrischen Anschluss an die Stromversorgung ausführen, wie in den Anleitungen der Einheit beschrieben.

Den Gebläsekonvektor an den Rahmen befestigen. Den Gebläsekonvektor oben am Rahmen einhaken und unten mit den Schrauben befestigen (Abb.14)

Die Installation vollenden, wie im Handbuch zur Installation der Gebläsekonvektoren FCW beschrieben.

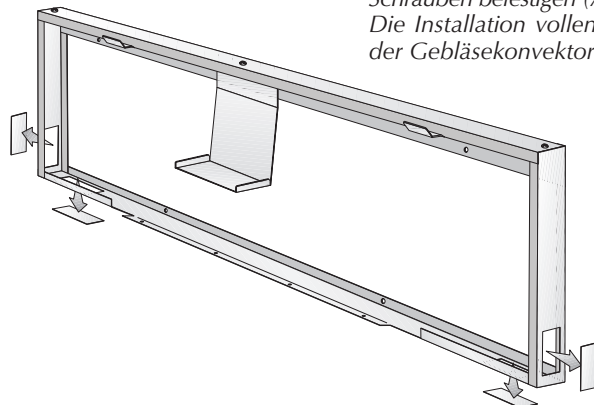

Fig. 5

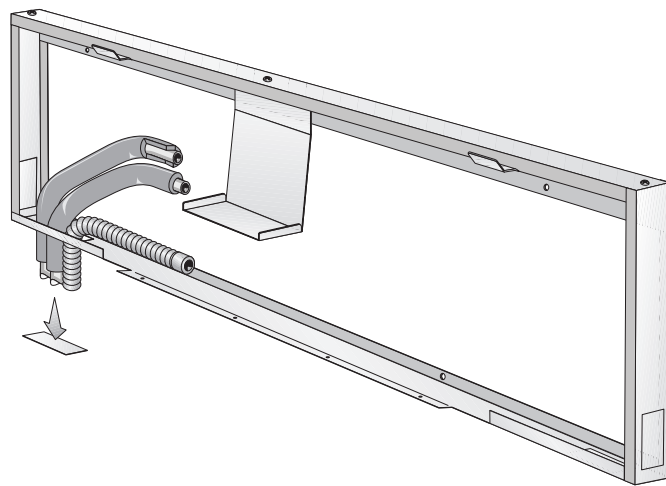

Fig. 6

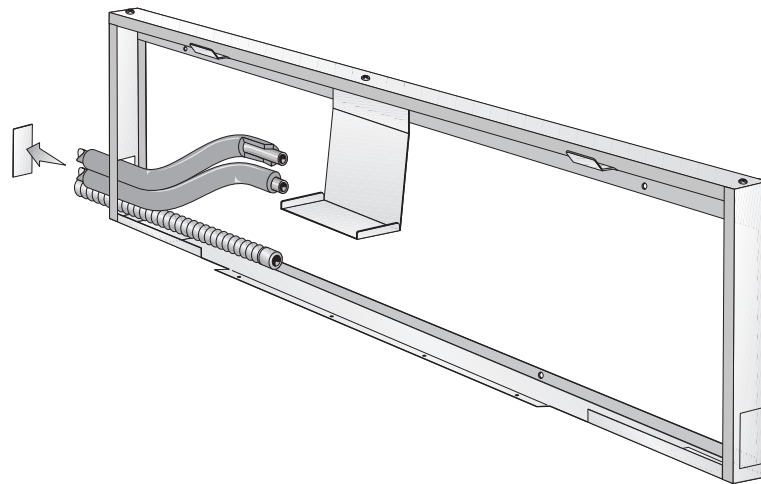

Fig. 7

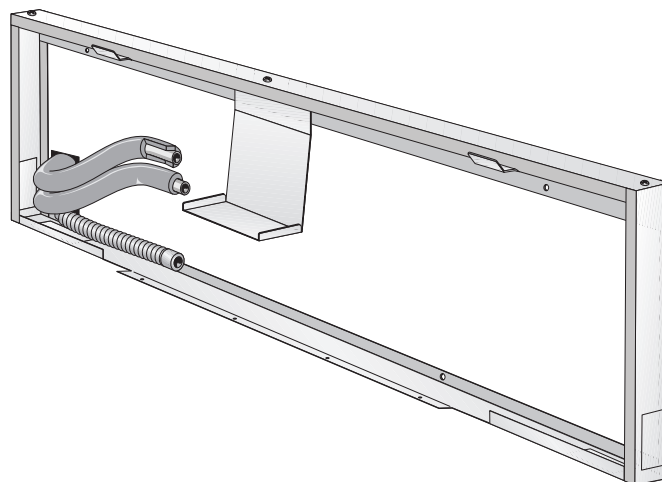
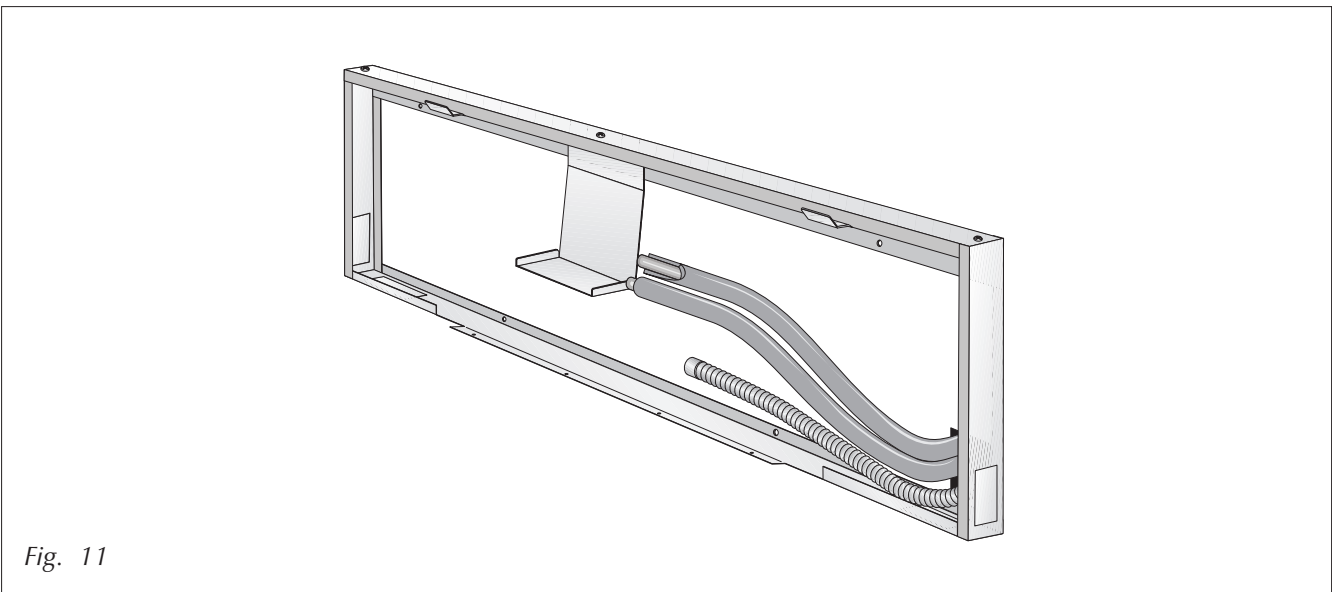
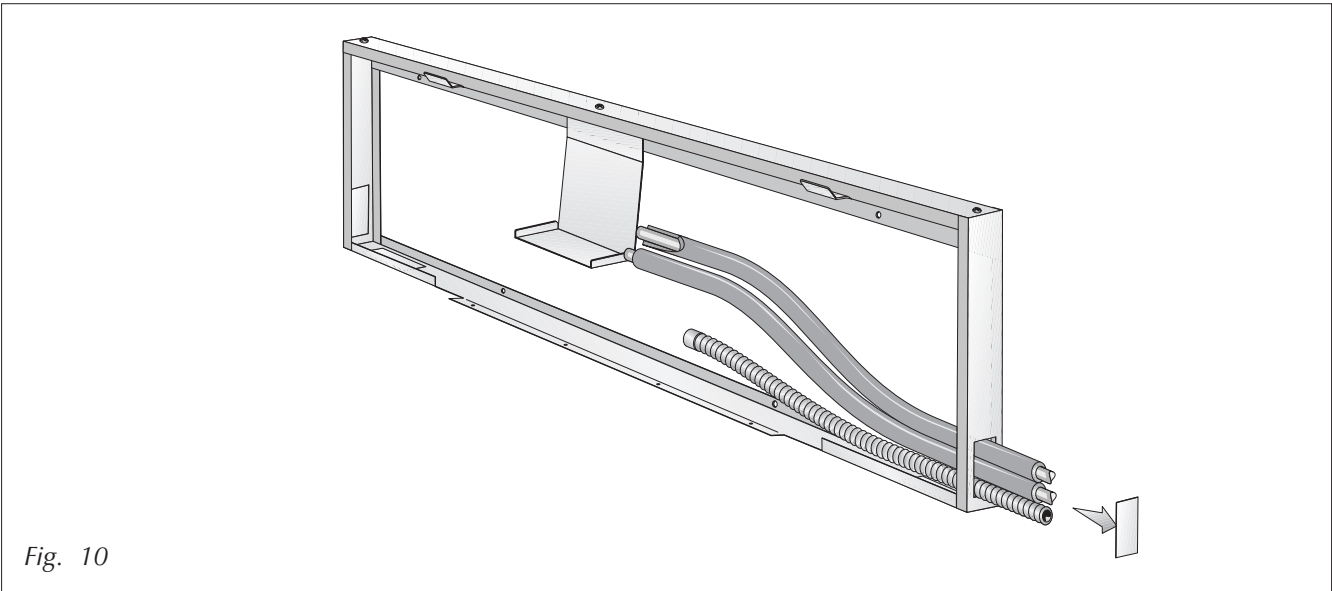
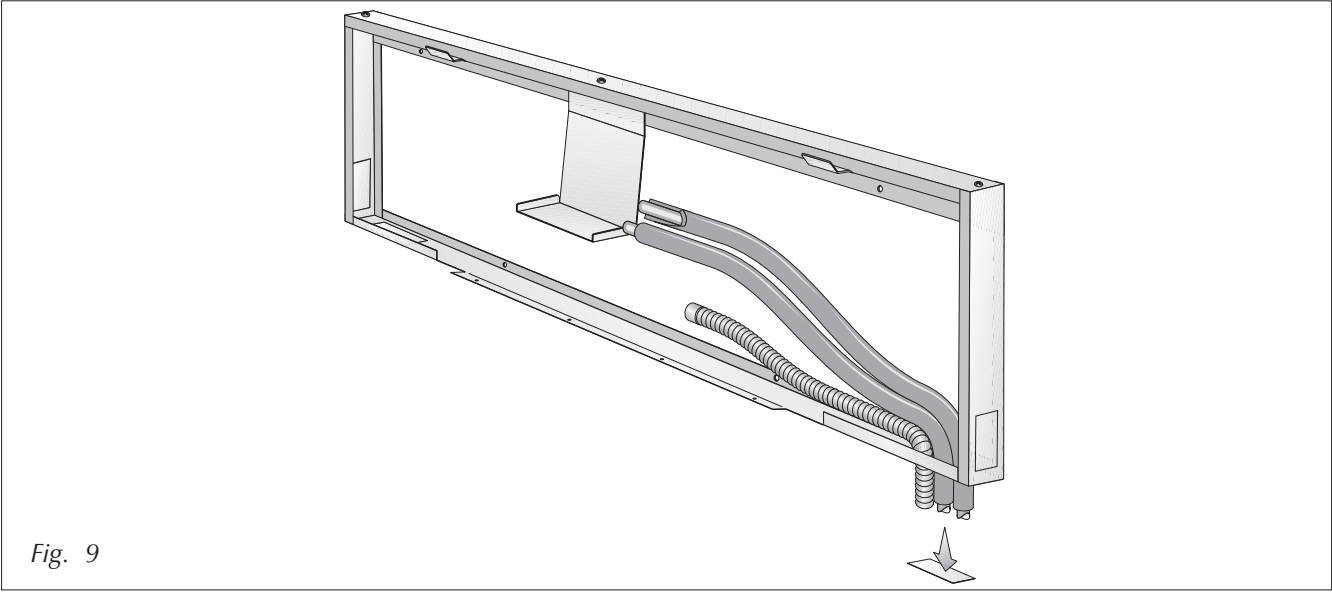

Fig. 8



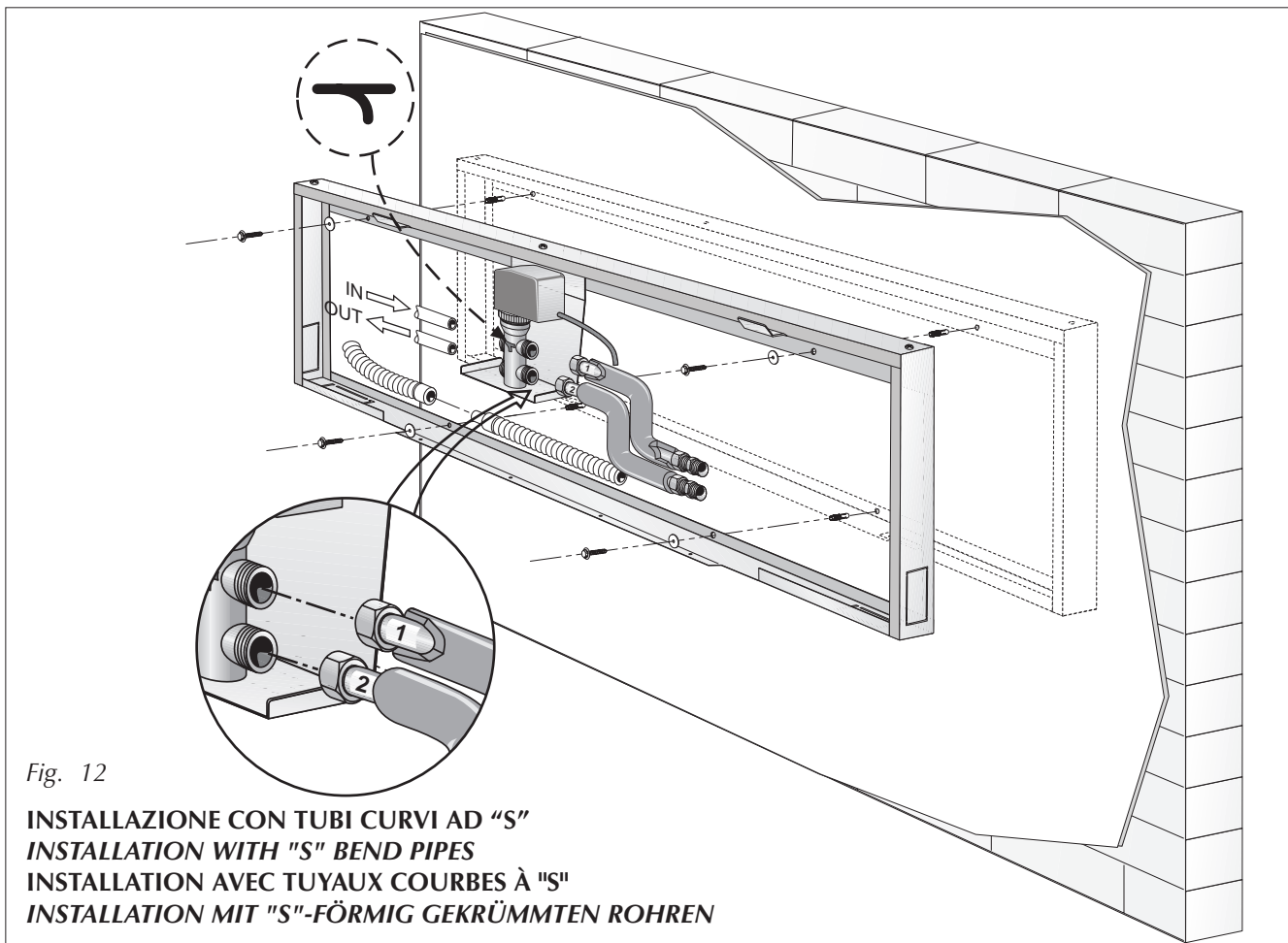

Fig. 12

INSTALLAZIONE CON TUBI CURVI AD "S"
INSTALLATION WITH "S" BEND PIPES
INSTALLATION AVEC TUYAUX COURBES À "S"
INSTALLATION MIT "S"-FÖRMIG GEKRÜMMTEN ROHREN

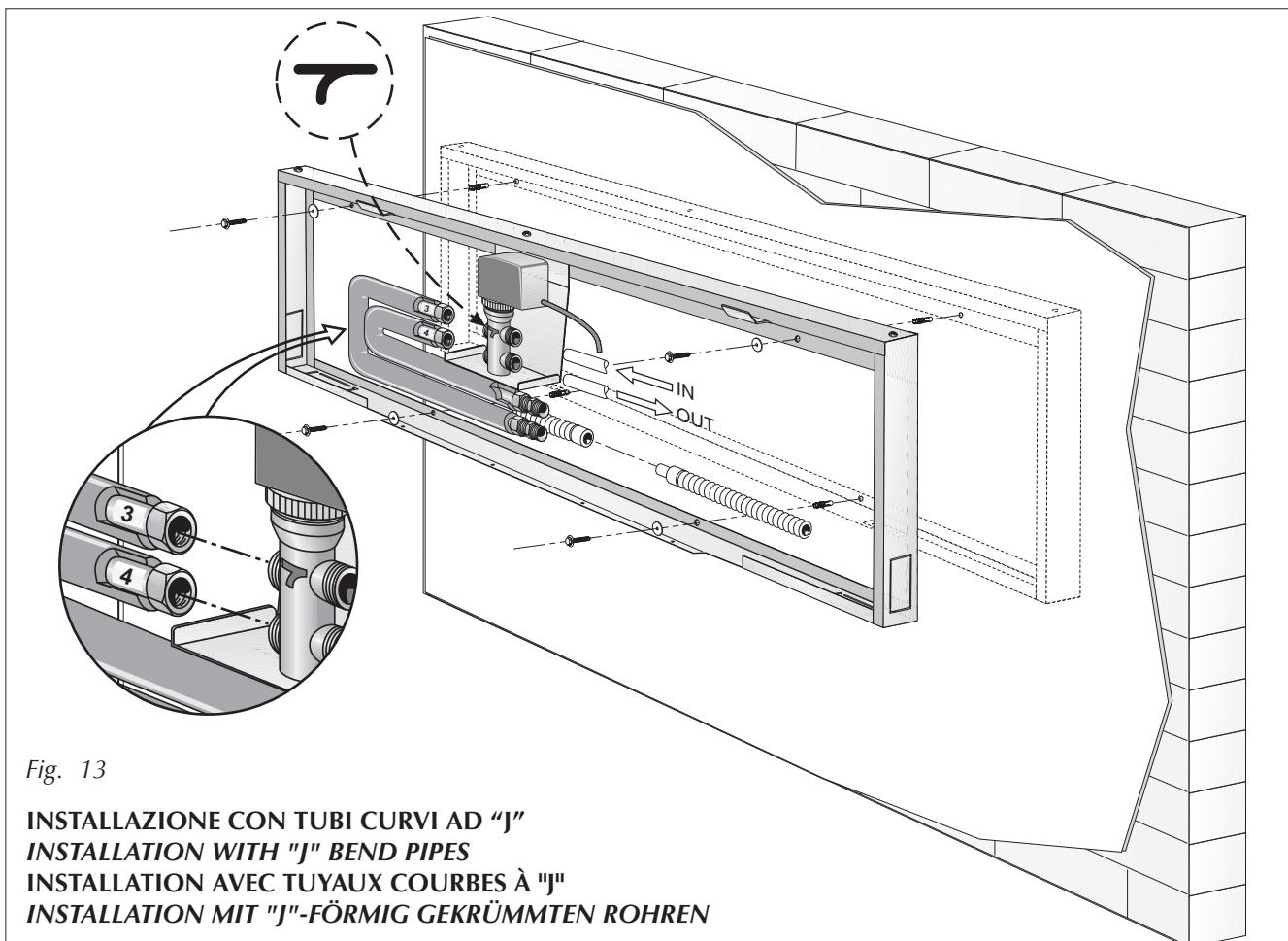

Fig. 13

INSTALLAZIONE CON TUBI CURVI AD "J"
INSTALLATION WITH "J" BEND PIPES
INSTALLATION AVEC TUYAUX COURBES À "J"
INSTALLATION MIT "J"-FÖRMIG GEKRÜMMTEN ROHREN

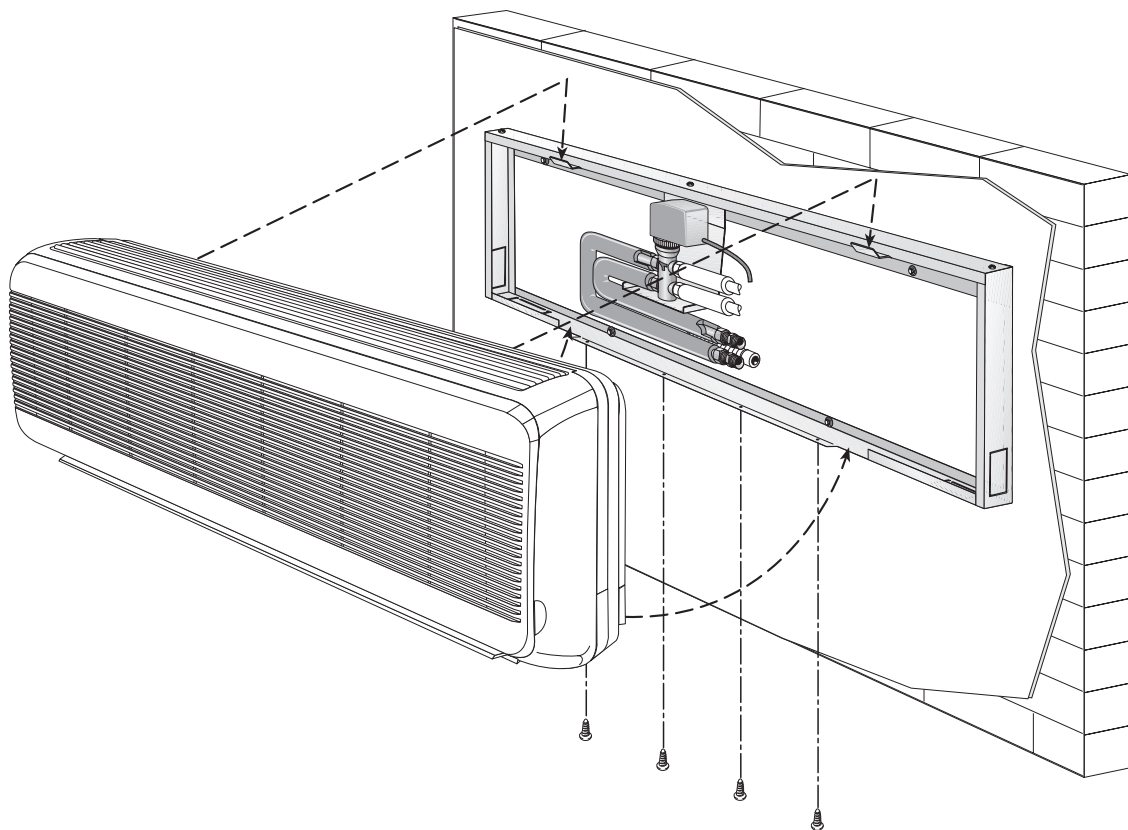
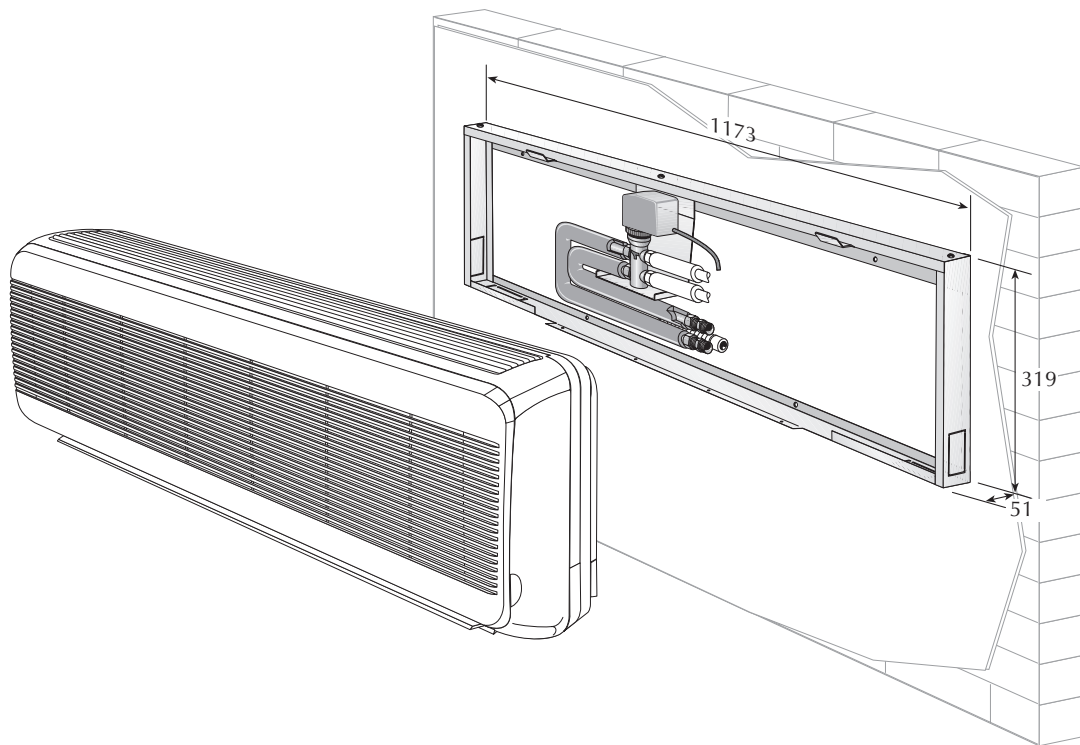





Fig. 14



SCHEMI ELETTRICI • WIRING DIAGRAMS • SCHEMAS ELECTRIQUES • SCHALTPLÄNE

LEGENDA • READING KEY • LEGENDE • LEGENDE

- GI** = Ionizzatore • *Ion generator*
Générateur d'ions • *Ionengenerator*
- F** = Fusibile • *Fuse* • Fusible • *Schmelzsicherung*
- IG** = Interruttore magnetotermico • *Main switch*
Interrupteur général • *Hauptschalter*
- IL** = Interruttore Acceso/Spento • *On/Off switch*
Interrupteur Allumé/Eteint • *ON/OFF Schalter*
- IR** = Ricevitore infrarosso • *I.R. Receiver*
Récepteur I.R. • *Infrarotempfänger*
- LM** = Motore alette deflettrici • *Deflector fins motor*
Moteur ailettes de déflexion • *Rippensteuerungsmotor*
- M** = Morsettiere • *Terminal board*
Boitier • *Klemmleiste*
- MV** = Motore ventilatore • *Fan motor*
Moteur ventilateur • *Ventilatormotor*
- PE** = Collegamento di terra • *Ground connection*
Prise de terre • *Erdanschluß*
- SA** = Sonda ambiente • *Room sensor*
Sonde ambiante • *Raumtemperaturfühler*
- SC** = Scheda di controllo • *Electronic control board*
Platine de contrôle • *Steuerplatine*
- SD** = Sonda temperatura acqua
Water temperature sensor
Sonde temperature eau
Wassertemperaturfühler

- SW** = Pulsante di emergenza • *Emergency pushbutton*
Bouton d'urgence • *Notschalter*
- TR** = Trasformatore • *Transformer*
Transformateur • *Transformator*
- VCW** = Valvola solenoide • *Solenoid valve*
Vanne solenoide • *Magnetventil*
-  Componenti non forniti • *Components not supplied*
Composants non fournis • *Nicht lieferbare Teile*
-  Componenti forniti optional • *Optional components*
Composants en option • *Optionsteile*
-  Collegamenti da eseguire in loco
On-site wiring
Raccordements à effectuer in situ
Vor Ort auszuführende Anschlüsse
- BI** = Bianco • *White* • Blanc • *Weiss*
- BL** = Blu • *Blue* • Bleu • *Blau*
- MA** = Marrone • *Brown* • Marron • *Braun*
- NE** = Nero • *Black* • Noir • *Schwarz*
- RO** = Rosso • *Red* • Rouge • *Rot*

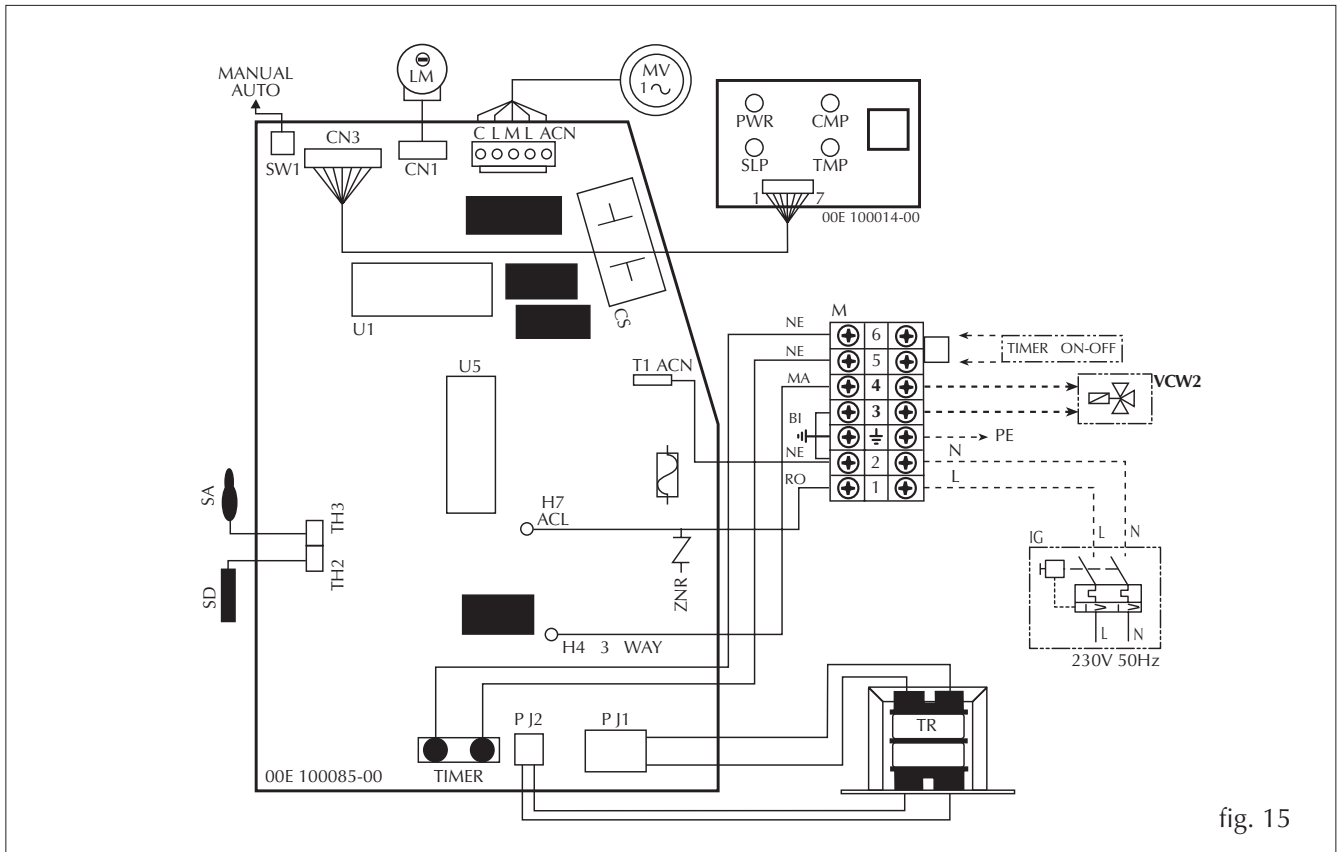

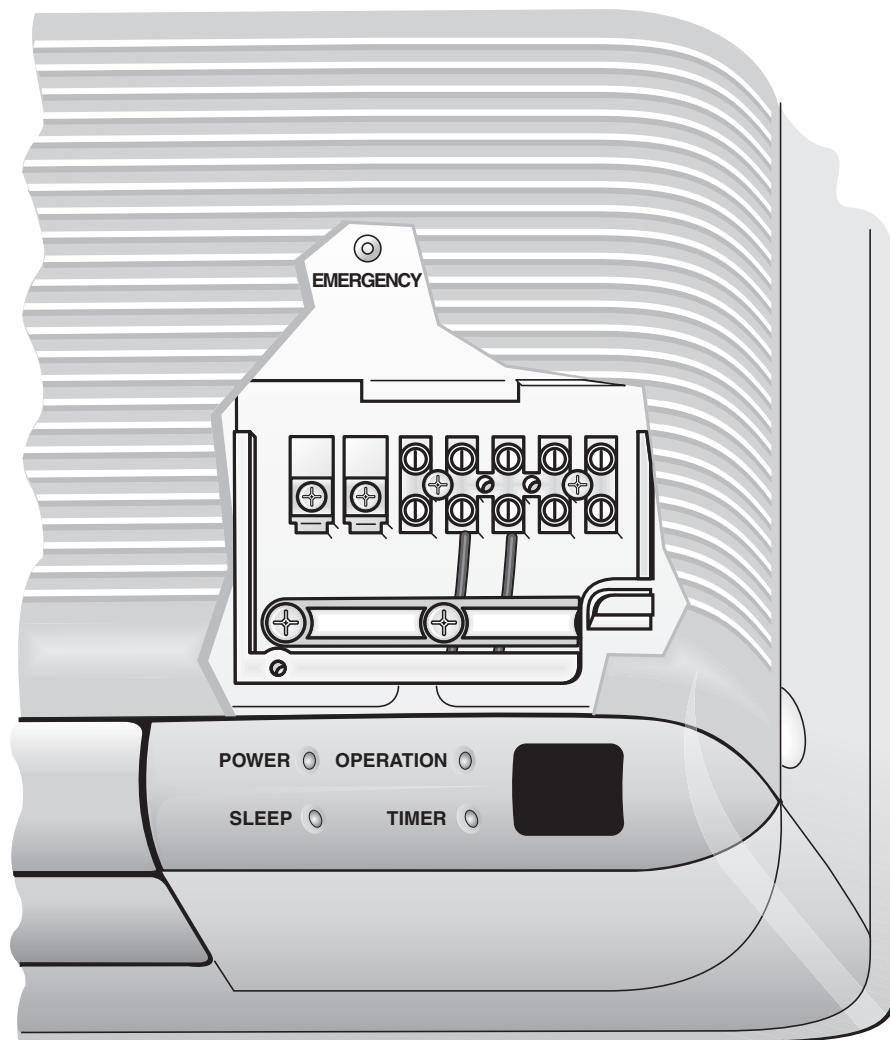

Fig. 16

*I dati tecnici riportati nella presente documentazione non sono impegnativi.
AERMEC S.p.A. si riserva la facoltà di apportare in qualsiasi momento tutte le modifiche ritenute necessarie per il miglioramento del prodotto.*

*Technical data shown in this booklet are not binding.
AERMEC S.p.A. shall have the right to introduce at any time whatever modifications deemed necessary to the improvement of the product.*

Les données figurant dans la présente documentation ne nous engagent pas. AERMEC S.p.A. se réserve le droit d'apporter à tout moment toutes les modifications qu'elle jugerait opportunes pour l'amélioration de son produit.

Im Sinne des technischen Fortschrittes behält sich AERMEC S.p.A. vor, in der Produktion Änderungen und Verbesserungen ohne Ankündigung durchzuführen.

AERMEC S.p.A.

I-37040 Bevilacqua (VR) - Italia
Via Roma, 44 - Tel. (+39) 0442 633111
Telefax (+39) 0442 93566 - 0442 93730
www.aermec.com
