

ABBINAMENTI - COMBINATIONS - COMBINAISONS - KOPPELUNG

FRC 31	FRC 51	FRC 76	FRC 101	FRC 151
AS 3	AS 5	AS 7	AS 10	AS 15
ASH 3	ASH 5	ASH 7	ASH 10	ASH 15
FRC 1	FRC 2	FRC 3	FRC 4	FRC 5
CR020 - 025 - 030 - 040	CR050	CR080 - 090	CR100	CR150 - 200

MONTAGGIO DELLA FLANGIA PER CANALI FRC

Per il collegamento alle canalizzazioni con flangia FRC procedere come segue:

- togliere la rete di protezione della batteria e dei ventilatori;
- fissare la flangia come indicato in figura utilizzando le viti (1) precedentemente tolte.

N.B. La flangia FRC non può essere utilizzata se viene montato il dispositivo di regolazione DR.

INSTALLATION OF THE DUCT FLANGE FRC

To install the duct flange FRC proceed as follows:

- remove the grill which protects the coil and the fans;
- fix the flange as shown by means of the screws (1) previously removed.

Note: The flange FRC cannot be used if the DR device is installed.

INSTALLATION DE LA BRIDE POUR GAINES FRC

Pour brancher les gaines à la bride FRC procéder comme suit:

- enlever la grille de protection de la batterie et des ventilateurs;
- fixer la bride comme indiqué sur la figure au moyen des vis (1).

Note: La bride FRC ne doit pas être installée si est installé le dispositif DR.

EINBAU DES KANALANSCHLUßFLANSCHES FRC

Für den Einbau des Flansches FRC wie folgt vorgehen:

- Schutzgitter des Verflüssigers und der Ventilatoren abnehmen;
- Flansch FRC mit den vorher abgenommenen Schrauben (1) befestigen.

WICHTIG: Man kann nicht den Flansch FRC einbauen, wenn die Winterregelung DR schon eingebaut ist.

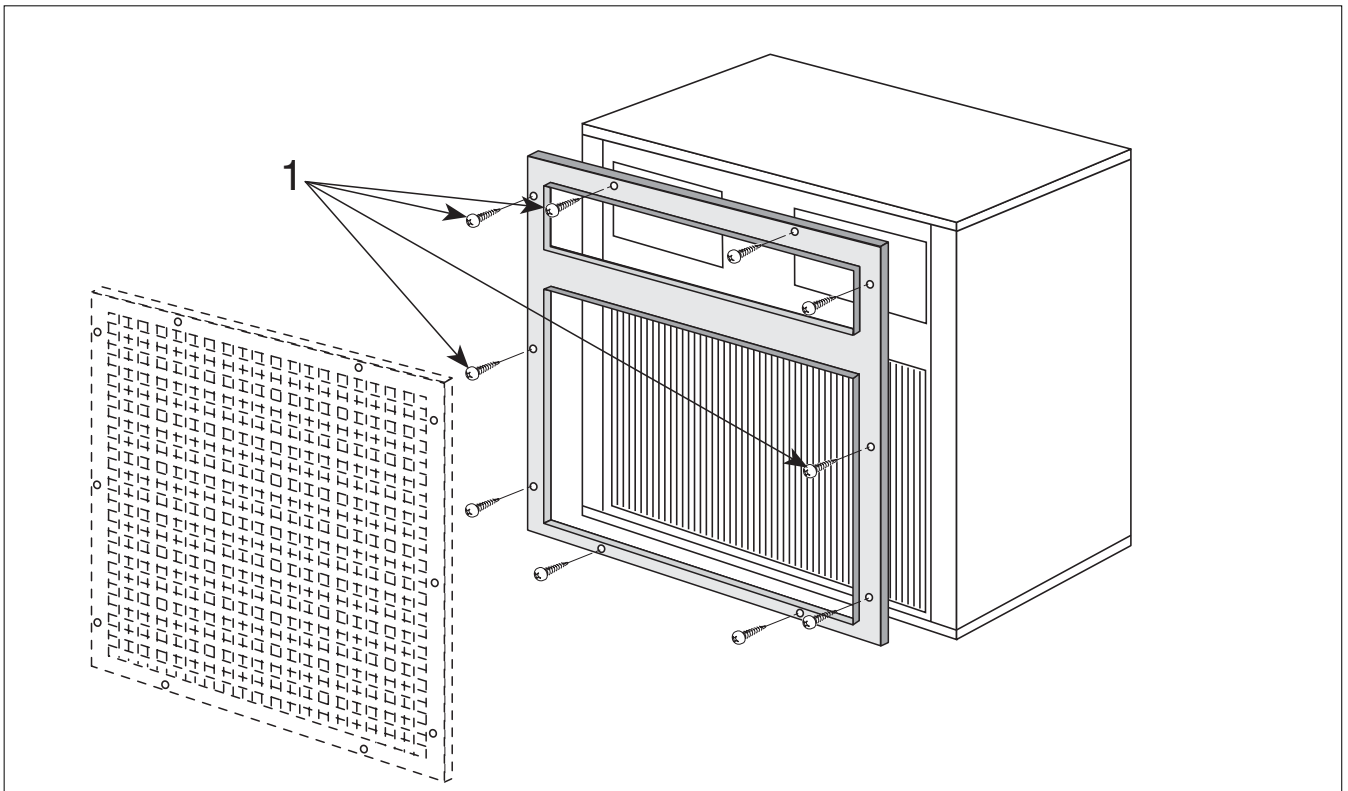

I dati tecnici riportati nella presente documentazione non sono impegnativi. AERMEC S.p.A. si riserva la facoltà di apportare in qualsiasi momento tutte le modifiche ritenute necessarie per il miglioramento del prodotto.

Technical data shown in this booklet are not binding. AERMEC S.p.A. shall have the right to introduce at any time whatever modifications deemed necessary to the improvement of the product.

Les données figurant dans la présente documentation ne nous engagent pas. AERMEC S.p.A. se réserve le droit d'apporter à tout moment toutes les modifications qu'elle jugerait opportunes pour l'amélioration de son produit.

Im Sinne des technischen Fortschrittes behält sich AERMEC S.p.A. vor, in der Produktion Änderungen und Verbesserungen ohne Ankündigung durchzuführen.

AERMEC S.p.A.

37040 Bevilacqua (VR) - Italia
Via Roma, 44 - Tel. (0442) 633111
Telefax (0442) 93730 - 93566
www . aermec . com